



ISO 9001
9105.BNT1



ISO 9001
IT-52587



BENTEL[®]
SECURITY

B-NET



**MODULO DI ESPANSIONE SU RETE LAN
LAN EXPANDER MODULE
MODULE D'EXTENSION SUR RÉSEAU LAN**



ISO 14001
9191.BNT2



ISO 14001
IT-52588

ITALIANO

Caratteristiche Generali

B-NET è una scheda di espansione che permette di ampliare le funzioni delle centrali KYO100, KYO300 utilizzando la comunicazione su rete LAN.

Con la B-NET è possibile trasmettere le segnalazioni di allarme, oltre tutti gli eventi di centrale a centrali di ricezione remota (protocollo SIA su B-NET) su rete LAN, oltre ad inviare le stesse segnalazioni ad un indirizzo e-mail programmabile. B-NET può essere collegata ad una rete LAN programmando un indirizzo IP privato oppure utilizzare l'indirizzamento dinamico DHCP. All'interno della rete stessa, mediante il software Bentel Security Suite, sarà possibile effettuare tutte le operazioni che possono essere effettuate da software via seriale. Inoltre se si dispone di un indirizzo IP pubblico è possibile effettuare le operazioni di telegestione e telecontrollo della centrale da qualsiasi parte del mondo, avendo a disposizione un accesso alla rete Internet.

INSTALLAZIONE

Nello scegliere il luogo per il montaggio del modulo fare attenzione che esso non presenti avvallamenti e/o sporgenze eccessive che possano pregiudicare la chiusura. Il modulo B-NET deve essere posizionato possibilmente sotto la centrale. Il punto scelto deve essere raggiunto dai cavi per i collegamenti con la centrale, dalla rete elettrica (compreso il

ENGLISH

General Features

B-NET is an expander board for KYO100, KYO300 control panels. B-NET will allow the connection of Control Panels to the LAN and to control them from a remote location.

Using the B-NET, you can communicate alarm signals and all Control Panel events (SIA on B-NET protocol) on LAN and communicate the same signals to a programmable e-mail address.

B-NET can be connected to LAN programming a static IP address or using DHCP.

Using the Bentel Security Suite software, you can do the same operations either on the Net or via serial port.

With a public IP address you can do Teleservice and Telemonitoring from any region in the world on Internet.

INSTALLATION

The B-NET Module should be mounted on a flat wall directly below the Control panel.

Do not mount the B-NET Module on an uneven surface as this may affect proper closure of the box. Work through the following instructions carefully (see Figure 1).

FRANÇAIS

Caractéristiques Générales

Le B-NET est une carte d'extension qui permet d'accroître les fonctions des centrales d'alarme KYO100, KYO300 en utilisant la communication sur réseau LAN. Avec la carte B-NET il est possible de transmettre les alarmes, ainsi que tous les événements de la centrale d'alarme aux centrales de réception à distance (protocole SIA sur B-NET) sur réseau LAN, outre à envoyer les mêmes signalisations à une adresse e-mail programmable. Le B-NET peut être relié à un réseau LAN en programmant une adresse IP privée ou il peut utiliser l'adressage dynamique DHCP. À l'intérieur du réseau lui-même, à travers le logiciel Bentel Security Suite il sera possible d'effectuer toutes les opérations qui peuvent être exécutées depuis un logiciel par un port série RS232. En outre, si on dispose d'une adresse IP publique, il est possible d'effectuer les opérations de télégestion et de télécontrôle de la centrale d'alarme de n'importe quelle partie du monde, en ayant à disposition un accès au réseau Internet.

INSTALLATION

Au moment de choisir le lieu de montage du module veiller à ce que le mur ne présente pas de dépressions et/ou saillies excessives susceptibles d'en compromettre la fermeture. Si possible, le module B-NET doit être positionné sous la centrale d'alarme. Le point choisi doit pouvoir être relié aux câbles pour les connexions de la centrale d'alarme, depuis le réseau électrique

	CARATTERISTICHE TECNICHE	TECHNICAL SPECIFICATIONS	DONNÉES TECHNIQUES
12 V---	Tensione nominale di alimentazione	Nominal Voltage	Tension nominale d'alimentation
250 mA	Assorbimento in allarme	Alarm current	Absorption en alarme
10 V--- (13.8 V---)	Tensione minima e (max) di alimentazione	Min. (max) supply Voltage	Tension d'alimentation mini et (maxi)
0°/±49 C°	Temperatura di funzionamento	Temperature range	Température de fonctionnement
150x339x108 mm	Dimensioni	Dimensions	Dimensions
1475 g	Peso	Weight	Poids

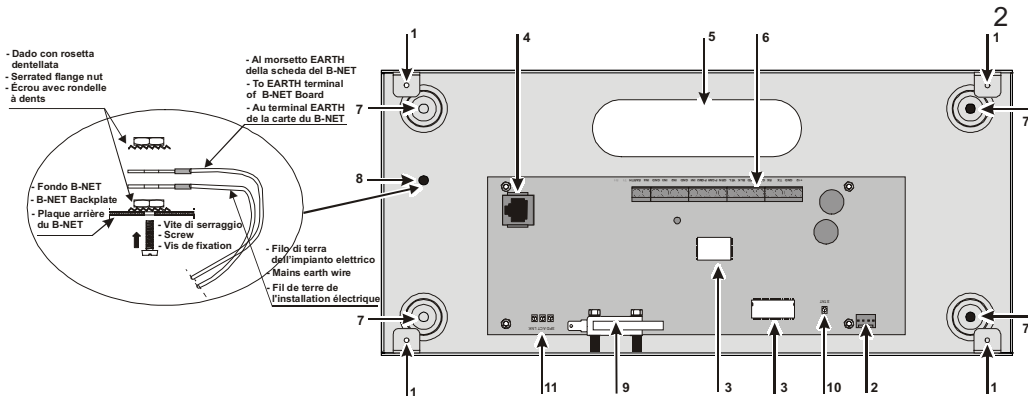

Fig. 1 - Parti del B-NET, B-NET components, Composants du B-NET.

collegamento alla terra). Per montare il Modulo B-NET leggere le istruzioni seguenti (vedere la Figura 1).

1. Svitare le viti 1 per rimuovere il pannello frontale.
2. Praticare i fori per il fissaggio del Modulo B-NET in corrispondenza dei fori 7.
3. Passare i cavi per i collegamenti attraverso l'apertura 5 quindi fissare il Modulo B-NET.
4. Eseguire i collegamenti necessari lasciando per ultimi quelli relativi all'alimentazione.
5. Collegare con l'apposito cavetto in dotazione al B-NET il connettore 2 al connettore seriale posto sulla scheda madre della centrale ed il connettore 4 alla rete LAN.

N.B. Eventualmente collegare il Deviatore antisabotaggio ai morsetti previsti in Centrale.

Descrizione dei LED

Sulla scheda ci sono 4 LEDs per segnalare la connessione, la trasmissione e le condizioni di malfunzionamento.

STAT: (LED di stato) normalmente lampeggerà 4 volte ogni 5 secondi. Se è presente un malfunzionamento il LED lampeggerà un numero di volte (vedi tabella seguente) con un secondo di pausa prima di

1. Remove the screws 1 and frontplate.
 2. Drill the holes 7 for the B-NET Module anchor screws.
 3. Pull the connection wires through the cable entry 5 then attach the backbox to the wall.
 4. Complete the connections — DO NOT connect the Mains until all other wiring has been completed.
 5. Using the B-NET link (inside the package), connect the B-NET Module (via connector 2) to the serial port on the mother board, then connect the B-NET Module (via connector 4) to the LAN.
- Note: If required, connect the tamper microswitch to the control panel tamper line.

LEDs Description

There are 4 LEDs on the board to indicate connection, traffic and trouble conditions.

STAT: (Status LED) will normally blink 4 times every 5 seconds. If a trouble is present, the LED will blink a number of times (as per table) with a one second pause before restarting the sequence.

(connexion de terre incluse). Pour le montage du Module B-NET se référer aux instructions suivantes (voir Figure 1).

1. Dévisser les vis 1 pour enlever le panneau frontal.
 2. Pratiquer les trous pour la fixation du Module B-NET en correspondance des débouchures 7.
 3. Passer les câbles pour les connexions à travers l'ouverture 5 puis fixer le Module B-NET.
 4. Effectuer les connexions nécessaires en laissant en dernier celles relatives à l'alimentation.
 5. Au moyen du câble spécial livré avec le B-NET, relier le connecteur 2 au port série situé sur la carte mère de la centrale d'alarme et le connecteur 4 à la LAN.
- NOTE : s'il y a lieu, relier le Commutateur anti-sabotage aux bornes prévues de la centrale d'alarme.

Description des LEDs

4 LEDs sont présentes sur la carte pour signaler la connexion, Le trafic et les conditions de défaillance.

STAT : (LED d'état) clignotera normalement 4 fois toutes les 5 secondes. En cas de défaillance, le LED clignotera un certain nombre de fois (voir tableau suivant)

STATO/ STATUS/ ÉTAT	Priorità Lampeggi/ Blinks priority/ Priorité Clignotements	DESCRIZIONE/ DESCRIPTION/DESCRIPTION	DESCRIZIONE PARTI	PARTS	DESCRIZIONE COMPOSANTS
			1 Fori (4) per la chiusura del modulo	Cover screw locations	Débouchures (4) pour la fermeture du module
			2 Connettore cavetto di collegamento con la scheda della centrale	Connector for the control panel link	Connecteur câble de connexion avec la carte du tableau de commande
			3 Microprocessori	Microprocessors	Microprocesseurs
			4 Connettore cavetto di collegamento con la rete LAN	Lan link	Connecteur câble de connexion au réseau LAN
			5 Apertura per passaggio cavi	Cable entry	Ouverture pour passage câbles
			6 Morsetteria per i collegamenti	Terminal board	Plaque à bornes pour les connexions
			7 Fori (4) per il fissaggio del modulo al muro	Anchor screw wholes (4)	Débouchures (4) pour la fixation murale des modules
			8 Foro per il fissaggio fili di terra (vedi particolare)	Earth wire location (see particular)	Débouchure pour la fixation des fils de terre (voir détail)
			9 Deviatore antisabotaggio	Tamper microswitch (accessory item)	Commutateur anti-sabotage
			10 LED di stato	Status LED	LED d'état
			11 LED di segnalazione	Signalling LED: LK, ACT and SPD	LED de signalisation
Rete Assente/ Network Absent/ Réseau Absent	1	-Manca il collegamento tra il trasmettitore e l'hub o router locale. Équivalente al LK LED/ -The Ethernet link between the transmitter and local hub or router is absent. This is equivalent to the link LED on the Ethernet chip being off. -Absence de connexion entre l'émetteur et le concentrateur ou routeur local. Il est équivalent au LK LED			
Account non valido/ Invalid account/ Compte non valide	2	-L'acciaut del trasmettitore è settato al valore di default FFFFFF/ -The transmitter account code is still set to the default value of FFFFFF. -Le compte de l'émetteur est configuré sur la valeur par défaut FFFFFF			
-Ricevitore 1 assente/ -Receiver 1 absent -Récepteur 1 absent	3	-Il trasmettitore non riceve il segnale di controllo periodico dal ricevitore./ -The transmitter is not receiving Receiver Heartbeat commands from the receiver. -L'émetteur ne reçoit pas le signal de contrôle périodique du récepteur.			

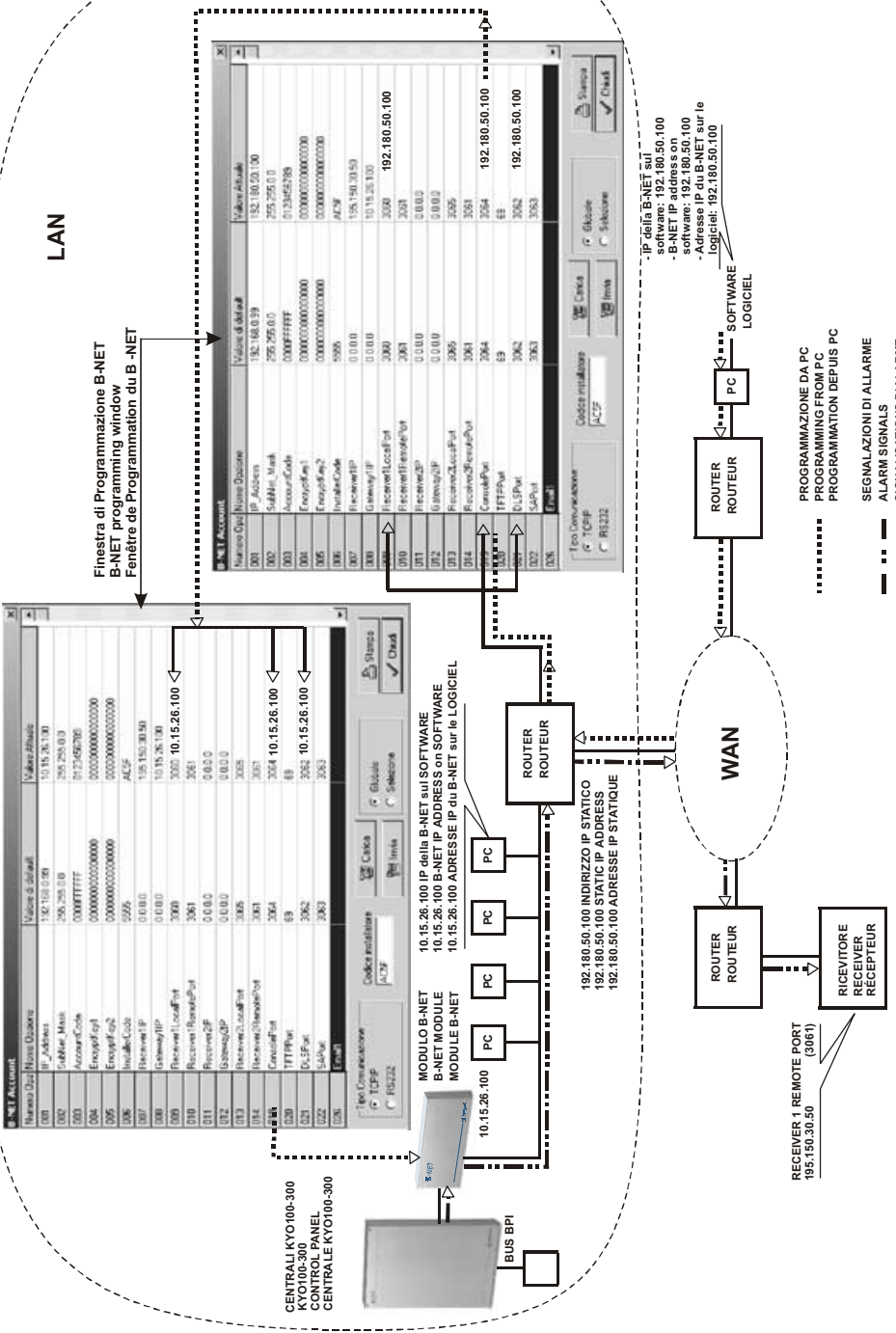

ricominciare la sequenza. Se ci sono più malfunzionamenti il LED lampeggerà con la priorità maggiore.

LK: (LED di collegamento) si accenderà quando la rete è presente e si spegnerà quando la rete è assente.

ACT: (Stato del traffico di rete) si accenderà per mostrare l'attività della rete.

SPD: (Stato della velocità) rimarrà spenta per 10BaseT della connessione della rete e si accenderà per indicare 100BaseT.

PROGRAMMAZIONE VIA SOFTWARE

N.B. La programmazione della presenza/assenza nella configurazione del B-NET avviene solo da tastiera e dopo aver programmato "Modulo presente" non è più possibile comunicare tramite PC.

Si accede alla schermata di programmazione della B-Net dal Main Menu (Bentel Security Suite->Centrali->KYO300-100) sotto la voce **Impostazioni -> B-Net**. Viene visualizzata la schermata in Fig. 2. Nel campo di testo "Codice Installatore" va inserito il corrente codice assegnato alla B-Net. Spuntando la casella "Global", verrà eseguito il caricamento o l'invio di tutti i valori, mentre spuntando la casella "Selezione" verrà inviato o caricato solo il valore evidenziato. Il pulsante "Stampa" esegue la stampa dei dati relativi alla B-Net. Alla chiusura della finestra (pulsante "Chiudi") verrà chiesto se eseguire o meno il reset della scheda B-Net. Alcuni dei valori che si possono modificare richiedono del tempo per essere effettivamente adottati dalla scheda. Resetandola, si avrà la sicurezza che i valori modificati siano stati adottati. Dopo il reset, tuttavia, la scheda ha un tempo di inizializzazione di circa un minuto, durante il quale non risponde ai comandi del PC. Infine, spuntando la casella TCPIP nel box "Tipo Comunicazione" tutta la comunicazione scambiata tra PC e B-Net avverrà tramite rete, mentre invece spuntando la casella RS232, tutta la comunicazione avverrà tramite seriale. Ogni parametro presenta i seguenti valori:

- 1) Numero di opzione (non modificabile)
- 2) Nome dell'opzione (non modificabile)
- 3) Valore di default (non modificabile)
- 4) Valore attuale; segue la lista di parametri essenziali per la programmazione. Tutti gli altri possono essere lasciati come da default.

IP_Address

Valore di default: 192.168.0.99

Questo valore è l'indirizzo IP statico assegnato al modulo B-Net. Per programmare il modulo B-Net in modalità DHCP l'indirizzo è 000.000.000.000.

SubNet Mask

Default: 255.255.0.0

Uguagliare la Subnet mask per la subnet locale. Per ogni singola Subnet esiste un solo valore di Subnet mask; tutti i nodi

If there is more than one trouble present, the LED will blink at a rate that is equal to the highest priority.

LK: (Link Status) will turn on when the network is present and will turn off when the network is absent.

ACT: (Activity/Network Traffic Status) will blink to show network activity.

SPD: (Speed Status) will remain off for 10BaseT network connection and will be on to indicate 100BaseT network connection.

SOFTWARE PROGRAMMING

Note: the B-NET module can be enrolled via keypad only, and once enrolled ("Present") the Control Panel will no longer be able to communicate via computer.

The option **Settings-> B-Net** in the main menu of KYO300-100 software (Bentel Security Suite) allow you to manage B-NET.

The programming window will open (Fig.2):

Under "Installer Code" enter the current code for B-NET.

If you click-on "All" all data will be uploaded, while if you click-on "Selected" only the underlined data will be uploaded.

The button "Print" will allow you to printout the data of B-NET. If you click-on "Close" a window will show where you can choose if reset or not the B-NET. If you choose to reset B-NET, the modify data will be uploaded after a minute approximately; in this period the B-NET doesn't communicate with PC. If you click-on "TCPIP" under "Communication Type" all data between B-NET and PC will be sent by net, while if you click-on "RS232" all data will be sent by serial port.

All parameters show the following values:

- 1) Option number (not changing)
- 2) Name number (not changing)
- 3) Default value (not changing)
- 4) Current value

The following parameters are necessary for programming. All others parameters can be left at default.

IP_Address

Default: 192.168.0.99

(Static IP address for the B-NET module). Unique IP address for the module.

The network administrator will provide this information.

To enable DHCP program the address as 000.000.000.000.

SubNet Mask

Default: 255.255.0.0

Must equal the subnet mask for the local subnet. For any single subnet, there is only one valid submask; all nodes on

avec une pause d'une seconde avant de recommencer la séquence. Si les défaillances sont plus d'une, la LED clignotera selon la plus grande priorité. **LK** : (LED de connexion) elle s'allume en présence de réseau et elle s'éteint en l'absence de réseau.

ACT : (État du trafic de réseau) elle s'allume pour montrer l'activité du réseau.

SPD : (État de la vitesse) elle reste éteinte pour 10BaseT de la connexion du réseau et elle s'allume pour indiquer 100BaseT.

PROGRAMMATION VIA LOGICIEL

NOTE : La programmation de la présence/absence dans la configuration du B-NET n'est possible que depuis le clavier et après avoir programmé "Module présent" il n'est plus possible de communiquer via PC en RS232.

On accède à la page-écran de programmation du B-Net depuis le Menu Principal (Bentel Security Suite->Panels->KYO300-100) sous l'option **Paramètres -> B-Net**. La page-écran de Fig. 2 est affichée. Dans le champ de texte "Code Installateur" il faut insérer le code courant assigné au B-Net (usine 5555). En cochant la case "Global", le téléchargement Copier/Envoyer de toutes les données sera exécuté, alors qu'en cochant la case "Sélection" seule la valeur en surbrillance sera Copier ou Envoyer. Le bouton "Imprimer" exécute l'impression des données relatives au B-Net. À la fermeture de la fenêtre (bouton "Fermer") le programme demandera s'il doit exécuter ou pas la réinitialisation de la carte B-Net. Quelques-unes des valeurs qui peuvent être modifiées demandent du temps pour être effectivement validées par la carte. En la réinitialisant, on pourra être sûrs que les valeurs modifiées ont été validées. Après la réinitialisation, cependant, la carte a un temps d'initialisation d'environ une minute, pendant lequel elle ne répond pas aux commandes du PC. Enfin, en cochant la case B-Net dans la fenêtre "Type de Communication", l'échange de toutes les communications entre le PC et le B-Net se fera via le réseau, alors qu'en cochant la case RS232, toutes les communications se feront via port série. Chaque paramètre affiche les valeurs suivantes :

- 1) Numéro de l'option (non modifiable)
- 2) Nom de l'option (non modifiable)
- 3) Valeur par défaut (non modifiable)
- 4) Valeur actuelle ;

Ci-après sont listés les paramètres essentiels pour la programmation. Tous les autres étant laissés à leur valeur par défaut.

IP_Address. Par défaut : 192.168.0.99

nella stessa Subnet usano la stessa Subnet mask. L' amministratore di rete fornirà questa informazione.

N.B. Ignorare questa sezione se è abilitata la modalità DHCP.

AccountCode

Default: (0000FFFFFFF)

Rappresenta un codice univoco adottato dal ricevitore espresso con 10 cifre esadecimali (da 0 a F) per riconoscere la scheda B-Net.

N.B.: I valori 0000FFFFFFF, FFFFFFFF e 0000000000 non sono validi.

EncryptKey1 – EncryptKey2 (Max 32 carat. esad.)

Default: nessuno

Programmata la B-Net, questi valori rappresentano la chiave di criptaggio dei dati. Valori diversi da 0 devono essere concordati con il ricevitore del segnale, che deve possedere le esatte chiavi di decriptaggio, o non può analizzare i dati ricevuti.

Se non si utilizza il criptaggio, lasciare questi valori a 0.

N.B. I messaggi E-mail non sono criptati.

InstallerCode

Default: 5555

Il codice installatore del modulo B-Net. (4 cifre esadecimali). Per poter programmare la scheda B-Net localmente o da remoto è necessario impostarlo.

Receiver1IP

Default: 000 000 000 000

E' l'indirizzo IP assegnato al ricevitore con il quale ci si vuole interfacciare. Viene fornito dal ricevitore stesso. Se non si collega un ricevitore IP, programmare l'indirizzo 127.0.0.0.

Gateway1IP

Default: 000 000 000 000

E' l'indirizzo IP di uscita dalla propria rete locale.

N.B.: ignorare questa sezione se è abilitata la modalità DHCP.

Receiver1LocalPort

Receiver1RemotePort

Default: 3060

Default: 3061

Questi valori rappresentano le porte da utilizzare per comunicare con il ricevitore. Sono fornite dal ricevitore stesso.

Receiver2 IP

Default: 000.000.000.000

È l'indirizzo IP assegnato al secondo ricevitore con il quale ci si vuole interfacciare.

N.B.: da utilizzare solo come ricevitore di backup, non supervisionabile.

Receiver 2Gateway

Default: 000.000.000.000

E' l'indirizzo IP di uscita dalla propria rete locale. Il B-Net lo può utilizzare per connettersi con il secondo ricevitore (Wan network).

N.B.: da utilizzare solo come ricevitore di backup, non supervisionabile.

the same subnet will use the same subnet mask. The network administrator will provide this information.

Note: If DHCP is enabled then this section will be ignored.

AccountCode

Default: (0000FFFFFFF)

The account number is used by the central station to distinguish between transmitter. There is one account number programmable for the B-Net.

Note: Account codes 0000FFFFFFF, FFFFFFFF and 0000000000 are not valid accounts.

EncryptKey1 – EncryptKey2 (32 Hex charac.max)

Default: none

Once programmed the B-Net will use this data to encrypt and decrypt all receiver and DLS message. The user can program a value from 1-8 bytes long in each section. To disable the encryption, program both sections with zero. If the encryption key does not match the central station key, then the communication will FTC.

Note: E-mail messages are not encrypted.

InstallerCode

Default: 5555

This code is required when using the B-Net Console to remotely or locally program the B-Net.

Receiver1IP (Static IP address for the receiver)

Default: 000 000 000 000

Program the IP address of the central station receiver. If a IP receiver is not connected program 127.0.0.0 address.

Gateway1IP

Default: 000 000 000 000

This is the IP address of the local gateway the B-Net can use to connect with the receiver (WAN network). The IP address of the gateway must also be a valid IP address for the local subnet.

Note: if DHCP is enabled then this section will be ignored.

Receiver1LocalPort

Receiver1RemotePort

Default: 3060

Default: 3061

These values show the ports to communicate with receiver. The same receiver supplies these values.

Receiver2 IP (Static IP address for the second receiver)

Default: 000.000.000.000

Program the IP address of the second receiver.

Note: The receiver will be used for backup only; not checked.

Receiver 2Gateway

Default: 000.000.000.000

This is the IP address of the local gateway the B-Net can use to connect with the second receiver (Wan network).

Cette valeur est l'adresse IP statique assignée au module B-Net. Pour programmer le module B-Net en mode DHCP l'adresse est 000.000.000.000.

SubNet Mask. Par défaut : 255.255.0.0 Égaler le masque de sous-réseau pour le sous-réseau local. Pour chaque sous-réseau il existe une seule valeur de masque de sous-réseau ; tous les nœuds dans le même sous-réseau utilisent le même masque de sous-réseau. L'administrateur de réseau fournira cette information.

NOTE : Veuillez ignorer cette section si le mode DHCP est actif.

AccountCode. Par défaut : (0000FFFFFFF)

C'est un code univoque adopté par le récepteur représenté par 10 chiffres hexadécimaux (de 0 à F) pour reconnaître la carte B-Net.

NOTE : Les valeurs 0000FFFFFFF, FFFFFFFF et 0000000000 ne sont pas valides.

EncryptKey1 – EncryptKey2 (Max 32 caract. hexad.). Par défaut : aucune

Une fois le B-Net programmé, ces valeurs représentent la clé de cryptage des données. Les valeurs différentes de 0 doivent être établies avec le récepteur du signal qui doit posséder les clés exactes de décryptage, autrement il ne pourra pas analyser les données reçues. Si on n'utilise pas le cryptage, laisser ces valeurs sur 0. NOTE : Les messages E-mail ne sont pas cryptés.

InstallerCode. Par défaut : 5555

Le code installateur du module B-Net. (4 chiffres hexadécimaux). Il est indispensable pour pouvoir programmer la carte BNet en local ou à distance.

Receiver1IP. Par défaut : 000 000 000 000

C'est l'adresse IP assignée au récepteur avec lequel on désire s'interfacer. Elle est fournie par le récepteur lui-même. Si un récepteur IP n'est pas connecté, programmer l'adresse 127.0.0.0.

Gateway1IP. Par défaut : 000 000 000 000

C'est l'adresse IP de la passerelle locale. NOTE : veuillez ignorer cette section si le mode DHCP est actif.

Receiver1LocalPort-Receiver1RemotePort

Par défaut : 3060- Par défaut : 3061

Ces valeurs représentent les ports qui doivent être utilisés pour communiquer avec le récepteur. Elles sont fournies par le récepteur lui-même.

Receiver2 IP. Par défaut : 000.000.000.000

C'est l'adresse IP assignée au deuxième récepteur avec lequel on désire s'interfacer. NOTE : à utiliser seulement comme récepteur de sauvegarde, non contrôlable.

Receiver 2Gateway. Par défaut : 000.000.000.000 C'est l'adresse IP de la passerelle locale. Le B-Net peut l'utiliser pour se connecter au deuxième récepteur (Wan network).

Receiver 2 B-Net Local Port number
Default: 3065

N.B.: da utilizzare solo come ricevitore di backup, non supervisionabile.

Receiver 2 B-Net Remote Port number
Default: 3061

N.B.: da utilizzare solo come ricevitore di backup, non supervisionabile.

Console Port number

Default: 3064

È la porta utilizzata dal modulo B-Net.

DLS Port Number

Default: 3062

È la porta sulla quale viene mappata la centrale collegata alla B-Net.

E-Mail1 (max 64 caratteri)

Default: nessuno

B-Net può inviare messaggi di allarme ad indirizzi E-mail. Il modulo B-Net per trasmettere E-mail supporta SMTP in formato MIME e non il formato UUECODE. Il modulo B-Net non accetta nessun messaggio in entrata.

E-MailFrom

In questa opzione va inserito il testo che deve essere visualizzato nel campo "mittente" dell'e-mail. Es. "Segnalazione da B-NET-KYO300".

SMTP Server (Max 64 caratteri)

Default: nessuno

E' l'indirizzo IP utilizzato dal server per inviare e-mail. Per questa informazione contattate il vostro Provider o l'amministratore della rete.

E-mail Account (Max 64 caratteri)

Default: nessuno

Questi valori vanno modificati solo in particolari casi. Ad esempio con server SMTP protetti da password. Per questa informazione contattate il vostro Provider o l'amministratore della rete.

E-mail Password (Max 20 caratteri)

Default: nessuno

Questi valori vanno modificati solo in particolari casi. Ad esempio con server SMTP protetti da password.

Per questa informazione contattate il vostro Provider o l'amministratore della rete.

Modificare i valori delle opzioni

Per modificare un'opzione, fare doppio click nella relativa casella. Apparirà la finestra di modifica dei parametri. Cam-

The IP address of the gateway must also be a valid IP address for the local subnet.

Note: The receiver will be used for backup only; not checked.

Receiver 2 B-Net Local Port number
Default: 3065

Note: The receiver will be used for backup only; not checked.

Receiver 2 B-Net Remote Port number
Default: 3061

Note: The receiver will be used for backup only; not checked.

Console Port number

Default: 3064

B-Net module uses this port.

DLS Port Number

Default: 3062

The control panel connected to B-Net is set on this port.

E-Mail1 (64 characters max)

Default: none. The B-Net can send alarm messages to E-mail addresses. The B-Net only supports SMTP to transmit E-mail in the MIME format. B-Net does not support UUECODE message formats. B-Net does not accept any incoming messages.

E-MailFrom

The "E-mail from" option is used for the "FROM" field in E-mails sent out by the B-Net.

SMTP Server (64 characters max)

Default: none. In order to send E-mails to the Internet a valid outgoing E-mails server. Contact your Internet service provider or system administrator for this information.

E-mail Account (64 characters max)

Default: none.

Some E-mail servers will require an account name to allow outgoing messages to be sent. Contact your Internet service provider or system administrator for this information.

E-mail Password (20 characters max)

Default: none

Some E-mail servers will require a password and the account name to allow outgoing messages to be sent. Contact your Internet service provider or system administrator for this information.

Changing options values

To change an option, double click on relative section. The following window will be shown:

NOTE : à utiliser seulement comme récepteur de sauvegarde, non contrôlable.

Receiver 2 B-Net Local Port number
Par défaut : 3065. NOTE : à utiliser seulement comme récepteur de sauvegarde, non contrôlable.**Receiver 2 B-Net Remote Port number**
Par défaut : 3061. NOTE : à utiliser seulement comme récepteur de sauvegarde, non contrôlable.**Console Port number**. Par défaut : 3064

C'est le port utilisé par le module B-Net.

DLS Port Number. Par défaut : 3062

C'est le port sur lequel est configuré la centrale d'alarme relié au B-Net.

E-Mail1 (max 64 caractères)

Par défaut : aucune. Le B-Net peut envoyer des messages d'alarme aux adresses E-mail. Pour la transmission d'E-mail, le module B-Net supporte SMTP au format MIME mais pas le format UUECODE. Le module B-Net n'accepte aucun message en réception.

E-MailFrom

Dans cette option il faut saisir le texte qui doit être affiché dans le champ "expéditeur" de l'e-mail. Par ex. "Signalisation de B-NET-KYO300".

SMTP Server (Max 64 caractères)

Par défaut : aucune. C'est l'adresse IP utilisée par le serveur pour envoyer un e-mail. Pour cette information, veuillez contacter votre fournisseur de services Internet ou l'administrateur du réseau.

E-mail Account (Max 64 caractères)

Par défaut : aucune. Ces valeurs doivent être modifiées seulement dans certains cas spéciaux. Par exemple quand les serveurs SMTP sont protégés par un mot de passe. Pour cette information, veuillez contacter votre fournisseur de services Internet ou l'administrateur du réseau.

E-mail Password (Max 20 caractères)

Par défaut : aucune. Ces valeurs doivent être modifiées seulement dans certains cas spéciaux. Par exemple quand les serveurs SMTP sont protégés par un mot de passe. Pour cette information, veuillez contacter votre fournisseur de services Internet ou l'administrateur du réseau.

Modifier les valeurs des options

Pour modifier une option, double-cliquez sur la case correspondante. La fenêtre de modification des paramètres apparaîtra :

B-Net Account dialog box. Fields: Name Option (001), Value Actual (001), Name Option (001), Value default (001), IP Address (192.168.0.0). Buttons: OK, Cancel.

B-Net Account dialog box. Fields: B-Net option (001), Current value (001), Option description (001), Default value (001), IP Address (192.168.0.0). Buttons: OK, Cancel.

B-Net Account dialog box. Fields: Option B-Net (001), Value Current (001), Description Option (001), Value default (001), Password IP (192.168.0.0). Buttons: OK, Cancel.

B-Net Account dialog box. Fields: Name Option (001), Value Actual (001), Name Option (001), Value default (001), Initial Code (001). Buttons: OK, Cancel.

B-Net Account dialog box. Fields: B-Net option (001), Current value (001), Option description (001), Default value (001), Account Code (001). Buttons: OK, Cancel.

B-Net Account dialog box. Fields: Option B-Net (001), Value Current (001), Description Option (001), Value default (001), Code Client (001). Buttons: OK, Cancel.

biare i valori desiderati e cliccare su OK per confermare o su Annulla per annullare e tornare alla schermata precedente.

Prima Installazione della scheda B-NET

Il software KYO300-100 fornisce due metodi di interfaccia tra PC e B-Net. Si possono leggere e modificare i valori della scheda sia utilizzando un cavo seriale RS232, sia tramite una rete TCP/IP. Per utilizzare la comunicazione tramite cavo seriale, collegare il cavo in dotazione dalla B-Net al PC e spuntare la casella RS232 nel box "Tipo Comunicazione". Le modifiche apportate ai valori della B-Net tramite il cavo seriale hanno bisogno di più tempo per essere adottate dalla scheda. Per quanto riguarda la comunicazione su TCP/IP, si è già osservato che la scheda B-Net viene fornita con l'indirizzo IP di fabbrica 192.168.0.99. Questo implica che per potervi comunicare con protocollo TCP/IP, si debba creare una piccola rete LAN composta dal PC e dalla B-Net da programmare. Per far questo, occorre seguire la seguente procedura:

- 1)- Scollegare il cavo di rete del PC, se presente;
- 2)- Collegare il PC alla B-Net DIRETTAMENTE tramite un cavo di rete;
- 3)- Cambiare l'indirizzo IP del proprio PC da quello prestabilito a 192.168.0.100; (Vedere più avanti)
- 4)- Avviare il software KYO300;
- 5)- Impostare l'indirizzo IP della B-Net (Opzione 001) su un indirizzo valido per la rete sulla quale dovrà lavorare;
- 6)-Cliccare sul pulsante "Invia" (Assicurarsi che il codice installatore sia impostato su "5555");
- 7)- Ripristinare l'indirizzo IP originario del proprio PC (Vedere più avanti);
- 8)- Ripristinare il cablaggio originale e collegare B-Net alla rete definitiva.

Change the necessary values and click on OK to confirm or on Cancel to cancel and go back on previous window.

B-NET First Installation

KYO300-100 software has two way to connect B-NET with a PC: either a serial cable RS232 or a TCP/IP net.

If you use a serial cable RS232, connect B-NET to PC and click-on "RS232" under "Communication type".

This type of communication can be slow. Concerning the TCP/IP communication, the B-NET has a IP address, at default: 192.168.0.99. You must program a small LAN (B-NET and PC) to communicate with TPC/IP protocol.

Use the following procedure:

- 1) If present, disconnect the net cable from PC;
- 2) Connect PC to B-NET using a Net cable;
- 3) Change the PC IP address to 192.168.0.100 (See next points).
- 4) Run the KYO300 software;
- 5) Assign the B-NET IP address (Option 001). This IP address will be valid on the working net.
- 6) Click-on " Upload" button (Installer code must be assigned on "5555").
- 7) Restore the origin IP address of the PC (See next points).
- 8) Reinstall previous wiring and connect B-NET to final Net.

Modifiez les valeurs souhaitées et cliquez sur OK pour confirmer ou sur Annuler pour annuler et retourner à la page-écran précédente.

Première Installation de la carte B-NET

Le logiciel KYO300-100 fournit deux méthodes d'interface entre le PC et le B-Net. On peut lire et modifier les valeurs de la carte en utilisant un câble série RS232 ou à travers un réseau TCP/IP. Pour utiliser la communication par câble série, reliez au PC le câble livré avec le B-Net et cochez les cases RS232 dans la fenêtre "Type de Communication".

Les modifications apportées aux valeurs du B-Net à travers le câble série ont besoin de plus de temps pour être adoptées par la carte. En ce qui concerne la communication sur TCP/IP, on a déjà remarqué que la carte B-Net est fournie avec l'adresse IP d'usine 192.168.0.99. Ceci implique que pour pouvoir communiquer avec le protocole TCP/IP, vous devez créer un petit réseau LAN composé du PC et du B-Net qui doit être programmé. Pour ce faire, veuillez suivre la procédure suivante :

- 1)- Déconnectez le câble de réseau du PC, s'il y a lieu ;
- 2)- Connectez DIRECTEMENT le PC au B-Net au moyen d'un câble de réseau ;
- 3)- Changez l'adresse IP de votre propre PC de celle préétablie à 192.168.0.100 (voir plus bas) ;
- 4)- Démarrez le logiciel KYO300 ;
- 5)- Entrez l'adresse IP du B-Net (Option 001) sur une adresse valide pour le réseau sur lequel il devra travailler ;
- 6)- Cliquez sur le bouton "Valider" (Assurez-vous que le code installateur assigné soit bien "5555") ;
- 7)- Restituez l'adresse IP d'origine de votre PC (voir plus bas) ;
- 8)- Restituez le câblage d'origine et connectez le BNet au réseau définitif.



Fig. 3 - Finestra Proprietà di Rete.



Fig. 3 - Local Area Connection



Fig. 3 - Fenêtre Propriétés de Connexion au Réseau Local.

Cambiare l'indirizzo IP del proprio PC

In ambiente Win98 o superiore, basta aprire la finestra delle proprietà di rete (Fig.3). Da qui, basta selezionare la voce "Protocollo Internet (TCP/IP)" e cliccare successivamente sul pulsante "Proprietà". Verrà aperta la schermata "Proprietà - Protocollo Internet (TCP/IP)" (Fig.4). A questo punto, basta abilitare la spunta "Utilizza il seguente indirizzo IP" e successivamente inserire nel campo "Indirizzo IP" il valore 192.168.0.100 (come mostrato in figura). Per ripristinare il precedente indirizzo eseguire l'operazione inversa.

Abilitare la comunicazione su B-Net

Oltre che abilitare la B-Net da tastiera (vedi Manuale di programmazione da Tastiera KYO300-100), bisogna anche dire al software che la comunicazione deve avvenire tramite la scheda e non tramite seriale. Per fare ciò, spuntare la voce interessata nel sottomenu "**Comunicazione**" sotto MainMenu -> **Impostazioni**. Da questo momento in poi, tutte le operazioni del software verranno eseguite tramite il mezzo di comunicazione selezionato; **RS232** o **B-Net (TCP/IP)**.

Ripristino programmazioni di fabbrica

In alcune circostanze può essere utile ripristinare le Programmazioni di Fabbrica. Eseguire i passi successivi:
1-scollegare completamente l'alimentazione della B-NET (Rete e batterie);
2-Tenendo cortocircuitati i morsetti [PGM1] e [IN1] alimentare la scheda per almeno 30 sec.



Fig. 4 - Finestra Proprietà Protocollo Internet (TCP/IP)

Change the PC IP address

In Win98 or upgrade, you can open the window "Local Area Connection Properties". Here you can select: "internet protocol (TCP/IP)" and then click-on "Properties" button. The "Internet Protocol (TCP/IP) Properties" window will be shown. At this point click-on "Use the following IP address" and then assign the value 192.168.0.100 (as shown in figure below). To restore the previous IP address do inverse procedure.

To enable the communication on B-NET

To enable the communication on B-NET:
1- enrol B-NET module from keypad (See Programming from Keypad manual KYO300-100)
2- enable B-NET in the main menu of KYO300-100 software: **Settings -> Communication means-> B-Net (TCP/IP) or RS232**.
All communications will run in the selected mean.

Restoring Factoring Default

Sometimes it may be necessary to restore the Factory Default settings. To restore the Factory Default:
1-Disconnected the power supply (Mains and battery);
2-Short-circuit terminals [PGM1] , [IN1] and repower the B-NET not less than 30 sec.



Fig. 4 - Internet Protocol (TCP/IP) Properties

Changer l'adresse IP de votre PC

Sous environnement Win98 ou supérieur, il suffit d'ouvrir la fenêtre des propriétés de connexion au réseau local (Fig.3). D'ici il suffit de sélectionner "Protocole Internet (TCP/IP)" et de cliquer ensuite sur le bouton "Propriétés". La page-écran "Propriétés - Protocole Internet (TCP/IP)" s'affiche (Fig.4). À ce stade, il suffit de cocher le bouton "Utiliser l'adresse IP suivante", puis de saisir dans le champ "Adresse IP" la valeur 192.168.0.100 (comme le montre la figure ci-dessous). Pour restaurer l'adresse précédente, inverser la procédure.

Activer la communication sur B-Net

Oltre à activer le B-Net depuis le clavier (voir Manuel de programmation depuis le Clavier KYO300-100), vous devez aussi informer le logiciel que la communication doit se faire à travers la carte et non pas à travers le port série. Pour cela, cochez l'option choisie dans le sous-menu "**Communication**" sous Menu Principal -> **Paramètres**.

À partir de maintenant, toutes les opérations du logiciel seront exécutées à travers le moyen de communication sélectionné; **RS232** ou **B-Net (TCP/IP)**.

Restauration des paramètres d'usine

Dans certains cas il peut être utile de restaurer les Paramètres d'Usine. Suivre la procédure suivante :
1- ôter entièrement l'alimentation au B-NET (Secteur et piles) ;
2- en maintenant le pontage entre les terminaux [PGM1] et [IN1], alimenter la carte pendant au moins 30 secondes.



Fig. 4 - Fenêtre Propriétés Protocole Internet (TCP/IP)

BENTEL SECURITY s.r.l.

Via Gabbiano, 22- C.da Ravigliano, Z. Ind. S. Scolastica

64013 CORROPOLI - (TE) - ITALY -

Tel.: +39 0861 839060 - Fax: +39 0861 839065

E-mail: info@bentelsecurity.com - http://www.bentelsecurity.com