



SmartDome Camera

SCC-C6407(P)

Manual del usuario **Es**



Part : AB68-00547A(00)

Medidas de seguridad



El propósito de esta información es garantizar el uso apropiado de este producto con el fin de prevenir cualquier peligro o daño a la propiedad.

Sírvase tomar en cuenta todas las medidas de seguridad.

* Estas medidas están divididas en avisos de "Advertencia" y avisos de "Precaución", tal como se distinguen a continuación:

Advertencia: El ignorar este aviso de advertencia puede ocasionar una lesión grave o la muerte.

Precaución: El ignorar este aviso de precaución puede ocasionar una lesión o un daño a la propiedad.

	
Los avisos de advertencia le alertan de un riesgo potencial de muerte o de lesión grave.	Los avisos de precaución le alertan de un riesgo potencial de lesión o de daño a la propiedad.

Advertencia

1. Asegúrese de utilizar sólo el adaptador estándar que se especifica en la hoja de las características. El uso de cualquier otro adaptador podría causar incendio, descarga eléctricas o daños materiales irreversibles.
2. Cuando vaya a conectar la fuente de alimentación y los cables de las señales, revise antes los terminales de conexión externa. Conecte los cables de las señales de alarma a los terminales para las alarmas, el adaptador de CA al receptáculo de entrada de CA y el adaptador de CC a la entrada de CC, asegurándose de tener en cuenta las polaridades. (Una conexión incorrecta de la fuente de alimentación puede ocasionar un incendio, un choque eléctrico o un daño al producto.)
3. No conecte varias cámaras a un adaptador. (El exceder la capacidad puede producir una generación anormal de calor o un fuego.) (Una eventual caída de la cámara puede causar lesiones corporales.)
4. Enchufe firmemente el cable eléctrico en el receptáculo de corriente. (Una conexión floja puede producir fuego.)
5. Al instalar la cámara en una pared o un techo, sujétela bien y con firmeza. (Una eventual caída de la cámara puede causar lesiones corporales.)

6. No coloque encima de la cámara objetos conductores (p.ej., destornilladores, monedas, u objetos metálicos) o envases llenos de agua. (El hacerlo puede causar daños corporales debido a la posible ocurrencia de fuego, choque eléctrico o la caída de los objetos.)
7. No instale la unidad en sitios húmedos, con mucho polvo o ennegrecidos por el humo. (El hacerlo puede ocasionar un fuego o un choque eléctrico.)
8. Si hay algún olor inusual o humo que sale de la unidad, deje de utilizar el producto. En ese caso, desconecte inmediatamente la fuente de alimentación y póngase en contacto con el centro de servicios. (El continuar usando la cámara en tales condiciones puede provocar un incendio o un choque eléctrico.)
9. Si este producto presenta una falla de funcionamiento, comuníquese con la tienda en donde lo adquirió, o con el centro de servicios más cercano. Nunca desarme ni modifique este producto de ninguna manera. (SAMSUNG no es responsable por los problemas causados por modificaciones no autorizadas o por intentos de reparación.)
10. Al limpiarlo, no salpique agua directamente sobre las piezas del producto. (El hacerlo puede ocasionar un fuego o un choque eléctrico.) Limpie la superficie con un paño seco. Nunca use detergentes o limpiadores químicos en el producto, ya que esto puede causar decoloración de la superficie o causar un daño en el acabado.

Precaución

1. No deje caer objetos en el producto ni lo golpee. Manténgalo alejado de lugares sujetos a vibración excesiva o interferencia magnética.
2. No lo instale en un sitio sometido a altas temperaturas (por encima de 122°F), a bajas temperaturas (por debajo de 14°F), o a mucha humedad. (El hacerlo puede ocasionar un fuego o un choque eléctrico.)
3. Evite los sitios expuestos a la luz del sol o que estén cerca de fuentes de calor tales como calentadores o radiadores. (El no observar esto puede ocasionar un riesgo de fuego.)
4. Si usted quiere cambiar de ubicación el producto ya instalado, no olvide apagarlo antes de moverlo o de reinstalarlo.
5. Instale en un sitio con buena ventilación.
6. Saque el enchufe del tomacorriente cuando haya una tormenta eléctrica. (El no observar esto puede ocasionar un incendio o un daño al producto.)

Antes de Instalar el equipo

Este es un manual básico de usuario del SCC-C6407(P). Contiene todas las instrucciones básicas de uso del SCC-C6407(P) desde una simple introducción de las funciones de control hasta métodos de instalación y menú de ajustes.

Recomendamos leer este manual de instrucciones antes de un uso del mismo, tanto por usuarios avanzados como por usuarios principiantes.

El apartado más usado del SCC-C6407(P) será el menú de ajustes.

El menú de ajustes está explicado con detalle en el Capítulo 3 Menú de ajustes.

El manual debe ser leído de principio a fin, pero para usuarios que deseen centrarse en un capítulo consulte el Sumario siguiente:

“**Capítulo 1 Características del SCC-C6407(P)**” incluye una breve introducción del SCC-C6407(P), nombres de los componentes y funciones, y ajustes de los microinterruptores.

“**Capítulo 2 Instalación del SCC-C6407(P)**” explica el procedimiento de instalación del SCC-C6407(P) y proporciona consejos para la preparación del lugar de instalación.

“**Capítulo 3 Menú de Ajustes**” presenta la estructura del menú de ajustes y una detallada explicación de las funciones de cada submenú.

“**El apéndice de las Especificaciones del producto SCC-C6407(P)**” contiene las especificaciones del producto SCC-C6407(P) en categorías detalladas.

INDICE

Antes de Instalar el equipo	1-1
Capítulo 1 Características del SCC-C6407(P)	1-5
Introducción del SCC-C6407(P)	1-6
Localización de controles	1-7
Frontal	1-7
Localización de controles - Posterior	1-8
Conexiones del adaptador	1-9
Ajustes Iniciales	1-10
Ajuste de la terminación RS-422/RS-485	1-11
Capítulo 2 Instalación del SCC-C6407(P)	2-1
Antes de la instalación	2-2
Preparación del cable	2-3
Conexión del cableado	2-4
Instalación de la cámara SCC-C6407(P)	2-5
Instalación de la cámara	2-8
Capítulo 3 Menú de ajustes	3-1
Estructura del menú de ajustes	3-2
1. PROG CÁMARA	3-4
- CÁMARA ID	3-4
- V-SINC	3-5
- COLOR/ByN	3-6
- DET MOVÍ	3-7
- VEL ZOOM	3-8
- ZOOM DIGITAL	3-9
- PANTALLA ZOOM	3-9
- PANTALLA P/T	3-9
- SALIDA	3-10
2. PROG VIDEO	3-10
- DIAFRAGMA	3-10
- ALC	3-10
- CLUZ (Submenú del menú ALC/MANU)	3-10
- WDR	3-11
- MANU	3-11
- OBTURADOR	3-12
- OSCILACION RED	3-12
- CAG	3-13
- MOVIMIENTO	3-13
- BAL BLANCO	3-14
- DIS	3-15
- MODO FOCO	3-16
- ESPECIAL	3-16
- SALIDA	3-16
3. PRESET	3-17
- PROG POSICIÓN	3-18
- ID PRESET (Identificación del preset)	3-18
- PROG VIDEO	3-18
- VELOC. PRESET	3-18
- CICLO TIEMPO	3-18
- MANTÉN IMAGEN	3-18
- SALIDA	3-18
4. PROG ZONA	3-19
- ZONA PRIVADA	3-19
- ESTILO	3-19
- BLANCO ARRIBA	3-20
- BLANCO ABAJO	3-20
- ZONA PRIVACIDAD	3-20
- FIJAR AREA ZONA	3-22
- FIJAR ZOOM	3-22
- REVERSO	3-22
- SALIDA	3-22
- FIJAR DIR ZONA/FIJAR AREA ZONA	3-22
- FIJAR DIR ZONA	3-23
- FIJAR AREA ZONA	3-23
- POSICIÓN	3-24
- FIJAR ID ZONA	3-24
- ACTIVAR ZONA	3-24
5. PROG AUTO	3-25
- AUTO PAN	3-25
- PROG POSICIÓN	3-25
- DIRECCION	3-26
- SIN FIN	3-26
- VELOCIDAD	3-26
- CICLO TIEMPO	3-26
- RONDA	3-26
- BARIDO	3-27
- AUTO REPRODUC.	3-28
- AUTO VOLVER	3-28
- AUTO REPRODUC.	3-28
- REP. NÚMERO	3-28
6. ALARMA PROG	3-29
- PROG PRIORIDAD ALARMA	3-29
- PROG ENT ALARMA	3-29
- PROG SAL ALARMA	3-29
- PROG AUTO	3-30
- CONTROL SALIDA AUX	3-30
7. ALTRA PROG	3-30
- P/T PROPORCIONAL	3-30
- P/T TURBO	3-31
- AUTO CAL	3-31
- D-FLIP	3-31
- RESET CÁM	3-31
- IDIOMA	3-31
- CONTRASEÑA	3-31
8. INFOR. SISTEMA	3-32
9. CLAVES CORTAS	3-33
Especificaciones de producto	3-36

Capítulo 1 Características del SCC-C6407(P)

En este capítulo se introduce brevemente el SCC-C6407(P) y sus principales funciones, controles y ajuste de interruptores.

Introducción del SCC-C6407(P)

SCC-C6407(P) es un zoom lente incorporado en Cámaras Smart Dome que proporciona usted con mejor función controlando de la conexión con respecto a CCTV en los bancos o las compañías.

El domo SCC-C6407(P) es una cámara de vigilancia de altas prestaciones usando zoom x32 y zoom digital x10, siendo un zoom total de x320.

SCC-C6407(P) tiene una variedad de funciones por ejemplo;

- WDR para cubrir la completa pantalla de cualquier modo de su brillo,
- COLOR/ByN para mejorar la sensibilidad por la conversión automática en el modo negro y blanco en la noche o en el ambiente con la baja iluminación,
- White Balance para controlar el brillo a la iluminación,
- Backlight Compensation bajo proyector o iluminación brillante extrema,
- Foco Auto para ajustar automáticamente el foco al movimiento sujeto,
- Privada zona para ocultar un área específica para la aislamiento personal, y,
- PAN/TILT para el control exacto en la alta velocidad.

El SCC-C6407(P) dispone de funciones de alarma para situaciones de alerta y movimiento de la cámara a la dirección deseada, se pueden controlar remotamente las funciones de ZOOM IN y ZOOM SALIDA mediante el teclado SSC-1000, el grabador digital SHR-2016P y el transmisor web SNS-100P.

Localización de controles

Frontal

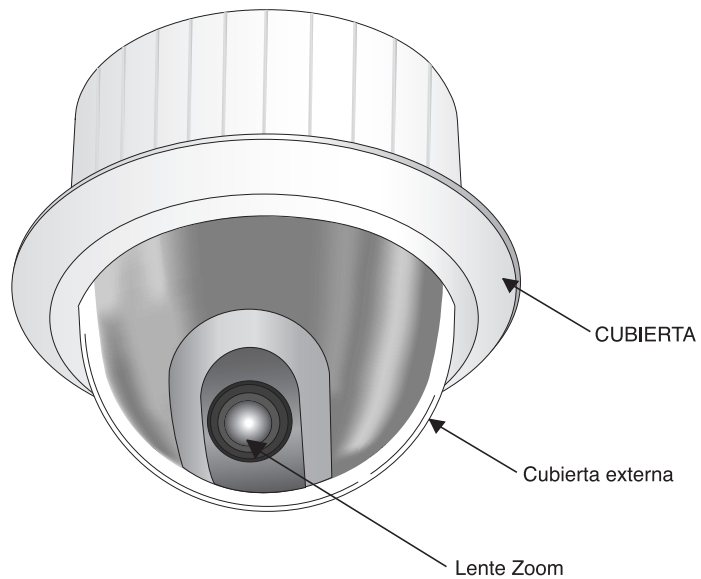

Localización de controles - Posterior

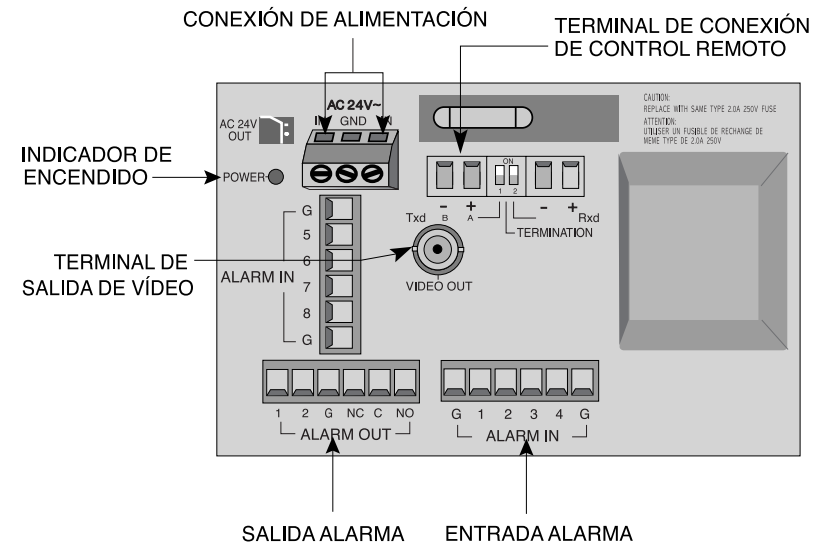
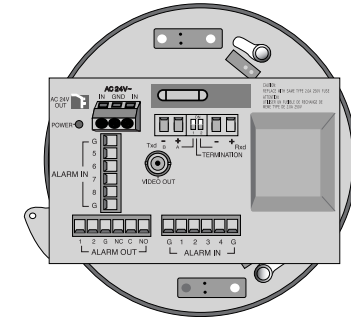

Conexiones del adaptador

PLACA de adaptador SCC-C6407(P)

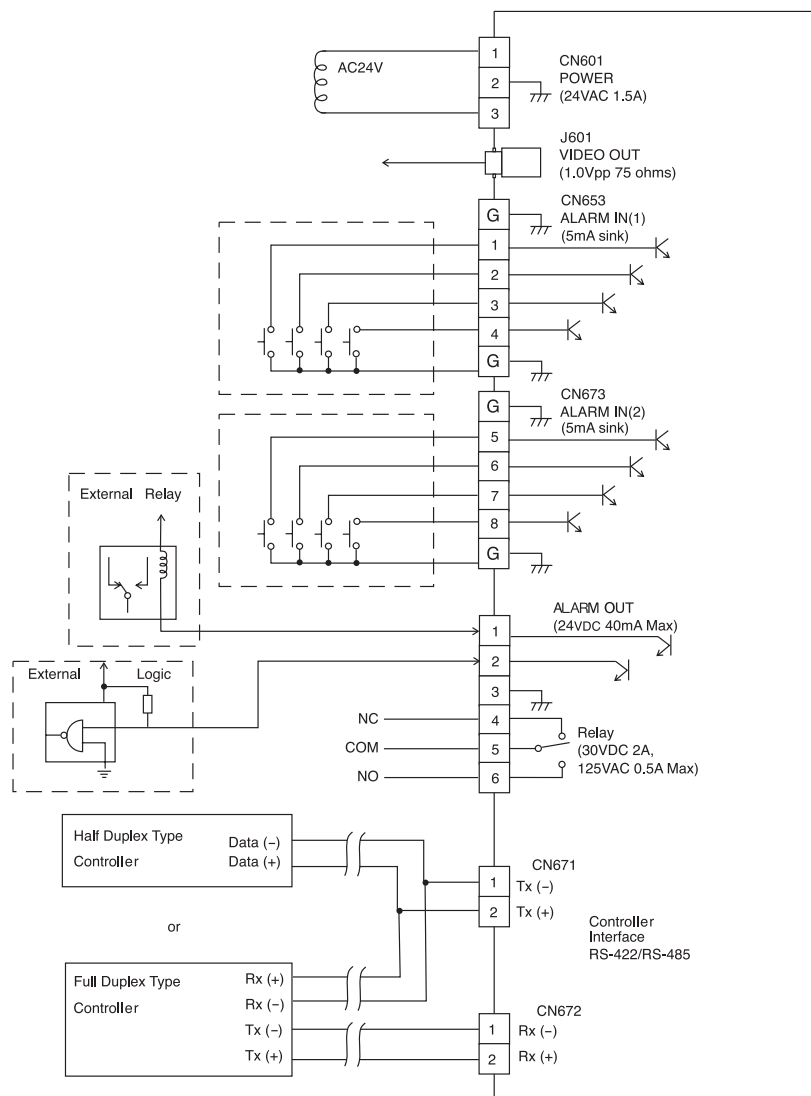

Ajustes Iniciales

Ajuste de la dirección de la cámara

Utilice SW701, SW702, o 703 para la configuración de la dirección de la cámara. Usted puede asignar hasta 255 direcciones usando SW701 para fijar el tercer dígito, el Segundo dígito SW702, y el primer dígito SW703.

E.J) In case of cámara dirección 1, see the following figure for setup.

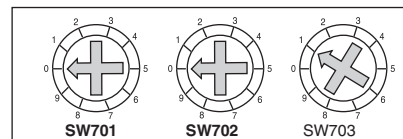

El SCC-C6407(P) trae por defecto la dirección 0 que es la primera dirección válida.

Ajuste del protocolo de comunicaciones Usar para ello los PIN 1 a 4 del selector SW704.

PIN Comp	PIN1	PIN2	PIN3	PIN4
A	APAGAR	APAGAR	APAGAR	APAGAR
B	ACTIVAR	APAGAR	APAGAR	APAGAR
C	APAGAR	ACTIVAR	APAGAR	APAGAR
D	ACTIVAR	ACTIVAR	APAGAR	APAGAR
E	APAGAR	APAGAR	ACTIVAR	APAGAR
F	ACTIVAR	APAGAR	ACTIVAR	APAGAR
G	APAGAR	ACTIVAR	ACTIVAR	APAGAR
H	ACTIVAR	ACTIVAR	ACTIVAR	APAGAR
I	APAGAR	APAGAR	APAGAR	ACTIVAR
J	ACTIVAR	APAGAR	APAGAR	ACTIVAR
K	APAGAR	ACTIVAR	APAGAR	ACTIVAR
L	ACTIVAR	ACTIVAR	APAGAR	ACTIVAR
M	APAGAR	APAGAR	ACTIVAR	ACTIVAR
N	ACTIVAR	APAGAR	ACTIVAR	ACTIVAR
O	APAGAR	ACTIVAR	ACTIVAR	ACTIVAR
P	ACTIVAR	ACTIVAR	ACTIVAR	ACTIVAR

A : SAMSUNG MEDIO
B : SAMSUNG LLENO

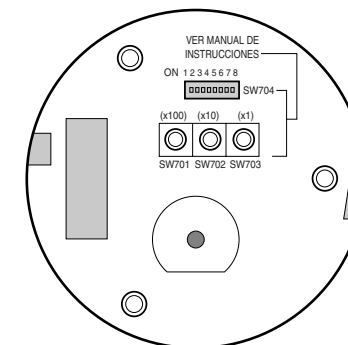

(VISTA INFERIOR)

Ajuste de la velocidad de transmisión

Use PIN 5 y 6 del SW704.

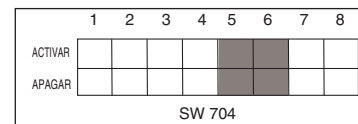

VELOCIDAD	PIN 5	PIN 6
4800 BPS	ACTIVAR	ACTIVAR
9600 BPS	APAGAR	ACTIVAR
19200 BPS	ACTIVAR	APAGAR
38400 BPS	APAGAR	APAGAR

El ajuste predeterminado de fábrica está ajustado en 9600BPS.

Ajuste de la terminación RS-422/RS-485

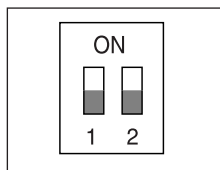

Como se muestra en el mapa de estructuras, la conexión entre el Controlador y el RS-422A/RS-485 se debe terminar según la impedancia característica del cable en cada extremo de la línea transmisora con el fin de transferir las señales de larga distancia manteniendo la reflexión de las señales en mínimo.

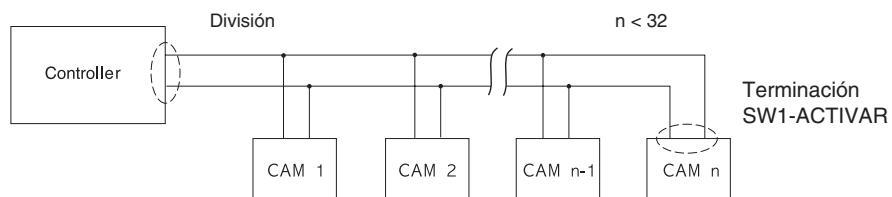

<Conexión RS-422A/RS-485 en MEDIO DUPLEX>

Para ello se deben usar los interruptores 1 y 2, en ACTIVAR significa final de la línea.

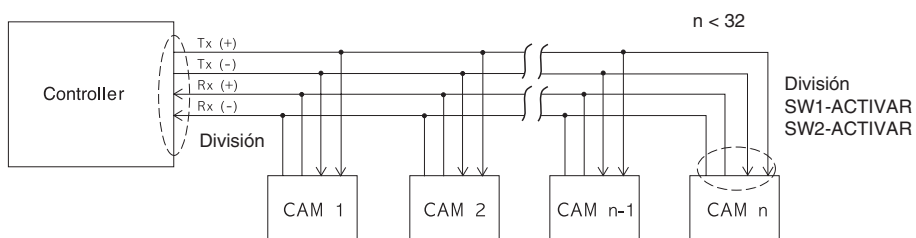

<Conexión RS-422A/RS485 en LLENO DUPLEX>

* Es posible que se produzca un error de comunicaciones si conecta varias cámaras a las que se haya asignado la misma dirección en la red.

Capítulo 2 Instalación del SCC-C6407(P)

En este capítulo, revisaremos el contenido del paquete antes de instalar la cámara SCC-C6407(P), y prepararemos la conexión de un adaptador de corriente que corresponda a la fuente de alimentación del sistema.

(Consumo: 22 W; Voltaje: 24 VCA, 1,5 A)

Luego, instalaremos la cámara SCC-C6407(P) y conectaremos los cables.

Antes de la instalación

Chequeo del contenido de la caja

Por favor compruebe que todos los componentes indicados más abajo han llegado en la caja del equipo:

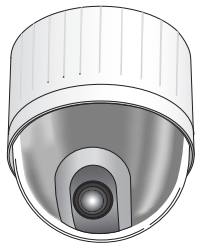

SCC-C6407(P)

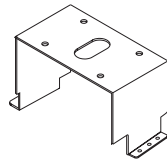

Anclaje en U

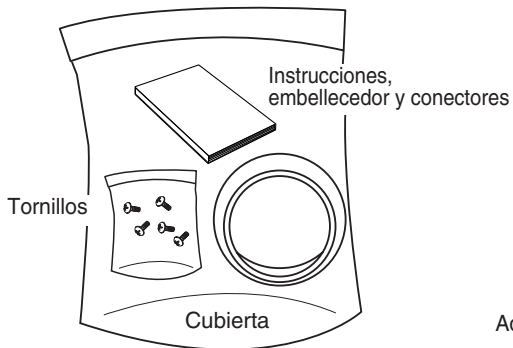

Tornillos

Instrucciones,
embellecedor y conectores

Cubierta

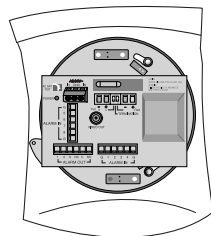

Adaptador/conector de cámara

Preparación del cable

Para instalar el SCC-C6407(P) debe tener preparados los siguientes cables.

Cable de alimentación

El cable que se enchufa dentro del receptáculo de entrada de alimentación de la cámara SCC-C6407(P) tiene un voltaje nominal de 24 VCA, 1,5 A. Compruebe el voltaje nominal antes de utilizar el cable.

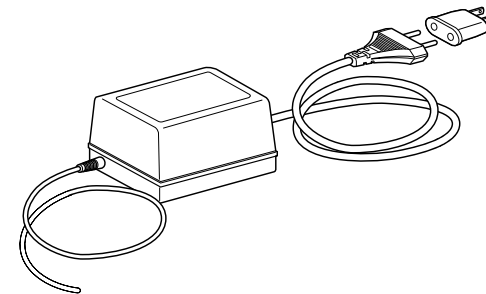

Cable coaxial

El cable de vídeo para el SCC-C6407(P) debe ser un coaxial RG59 (hasta 300m) o RG11 (hasta 600m) con conectores BNC en ambos extremos para conectar entre el Vídeo Salida de la cámara y el Vídeo In del monitor.

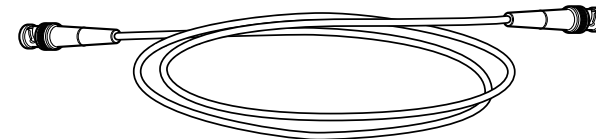

Conexión del cableado

1. Primero conecte un coaxial del Vídeo Salida del SCC-C6407(P) al Vídeo In de un monitor.
2. Conecte el cable de alimentación del alimentador. Use un destornillador para conectar la alimentación en las bornas IN de 24VAC del SCC-C6407(P).
3. Ahora, conecte el cable del adaptador de corriente. Utilice un destornillador para atornillar la parte que tiene las dos líneas del adaptador de corriente en el terminal de entrada de corriente de la cámara SCC-C6407(P).
4. Ajuste el interruptor en el adaptador eléctrico al voltaje adecuado. Después, conecte el enchufe del Adaptador eléctrico al conector.
5. Conecte el terminal del Control remoto de SCC-C6407(P) y el mando Controlador externo.

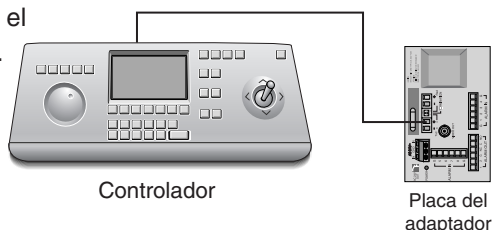
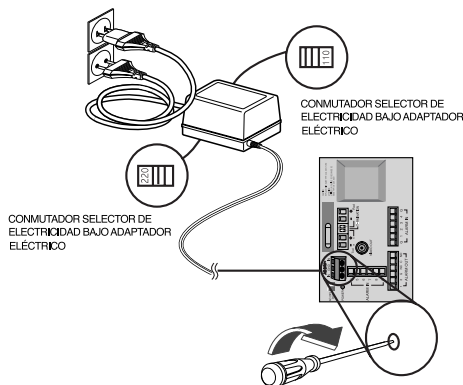
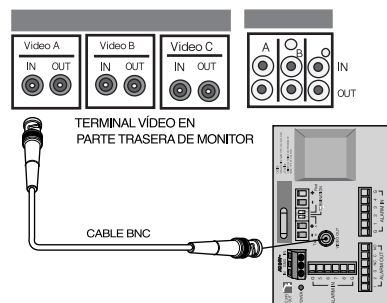

Instalación de la cámara SCC-C6407(P)

Medidas de precaución para la instalación

- 1) Asegúrese de que el sitio de instalación pueda soportar suficientemente un peso mínimo de cuatro veces el peso neto de la CÁMARA SmartDome de tipo domo SCC-C6407(P) y otros accesorios.
- 2) Realice la instalación en un sitio en donde el espacio por encima del panel del techo sea de 18 cm. (7 pulgadas) de altura.
- 3) Utilice los tornillos suministrados para fijar la cámara al ensamblaje del soporte.
- 4) Mantenga a las personas fuera del área de instalación, ya que existe el riesgo de que caigan objetos. Así mismo, mueva los objetos de valor a un sitio seguro antes de comenzar la instalación.

Productos para la instalación que se venden por separado

Dependiendo del sitio de la instalación, podría ser conveniente utilizar uno de los productos siguientes.

- 1) SOPORTE DE MONTAJE PARA TECHO (SBR-100DCM)

Este soporte sirve para instalar la CÁMARA SmartDome en el pleno por encima del cielo raso desmontable.

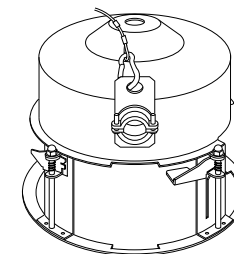

- 2) ADAPTADOR DE MONTAJE EN PARED (SADT-100WM)

Este adaptador sirve para instalar en la pared la cubierta para interiores o la cubierta para exteriores de la Cámara SmartDome.

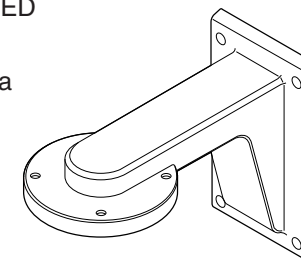

3) CUBIERTA PARA INTERIORES (SHG-120)

Esta cubierta sirve para instalar la Cámara SmartDome en una pared interior o en un techo.

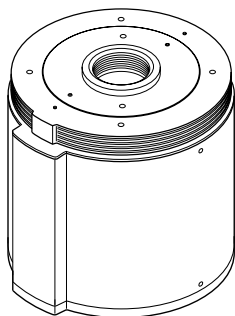

4) CUBIERTA PARA EXTERIORES (SHG-220)

Esta cubierta sirve para instalar la Cámara SmartDome en una pared exterior o en un techo.

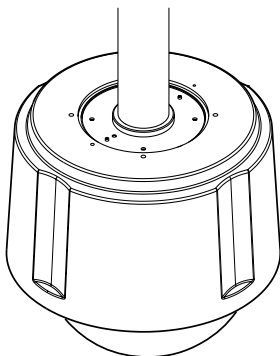

* Para instalar y utilizar el ALOJAMIENTO PARA EXTERIORES, retire la funda clara de la carcasa de la Cámara antes de instalarla.

5) ADAPTADOR DE MONTAJE EN TECHO (SADT-100CM)

Este adaptador sirve para instalar en un techo de concreto la cubierta para interiores o la cubierta para exteriores de la Cámara SmartDome.

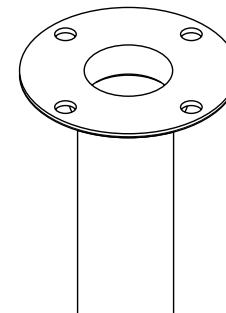

6) ADAPTADOR DE MONTAJE EN POSTE (SADT-100PM)

Este adaptador sirve para instalar el ADAPTADOR DE MONTAJE EN PARED (SADT-100WM) en un poste que tenga un diámetro mayor de 8 cm (2,76 pulgadas).

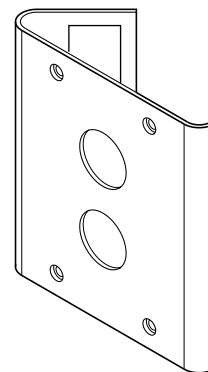

Instalación de la cámara

1. [Figura 1] Instalación del equipo empotrado (Consulte la guía de Instalación acerca de la longitud de la estructura)

* Empotrar en el cuerpo de la estructura.

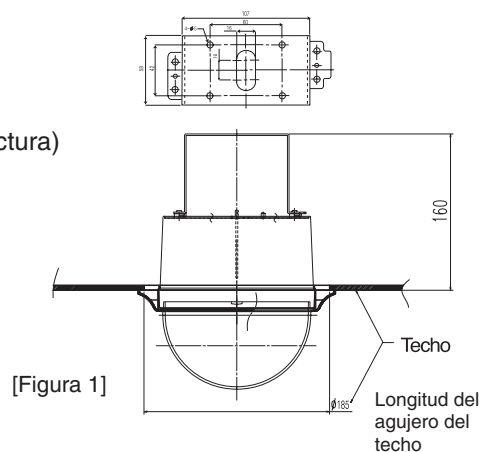

2. Haga un agujero en el techo donde vaya a ser instalada la cámara. (El agujero debe ser aproximadamente de 180 mm de diámetro).

3. [Figura 2] Instale el soporte en U con 4 tornillos.

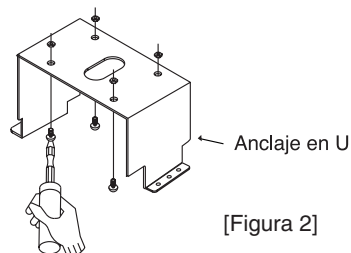

4. [Figura 3 y 4] Conecte todos los cables indicados en la página 14. (Ver página 2-4)

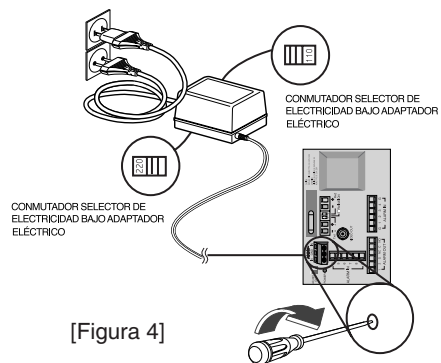
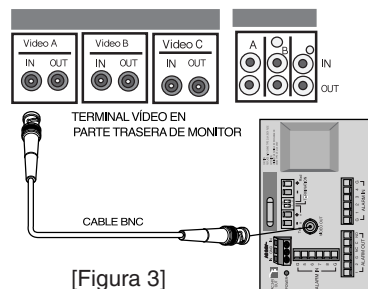

5. [Figura 5] Ensamble el Adaptador de la cámara al anclaje en U usando 4 tornillos (PH M4X8) para unirlos.

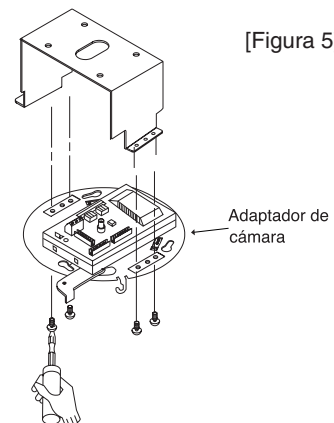

6. Tire del alambre de seguridad del cuerpo del estuche, y montajelo al sostenedor de la cámara.

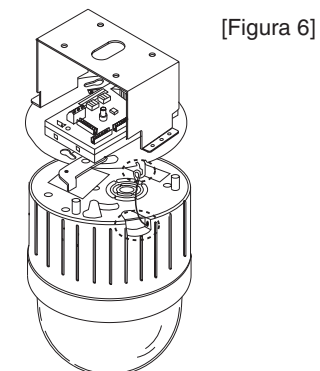

7. [Figura 7] Inserte los tres espárragos del cuerpo del domo en el resultante de la figura 5 (adaptador de cámara más anclaje en U) y girelo unos 15°. (Chequee el sonido que se produce al encajar una pieza con la otra y que está en posición correcta)

* Use los tornillos (BH M3XL8) para fijar el cuerpo del domo al adaptador de la cámara de forma la unidad ensamblada no se mueva.

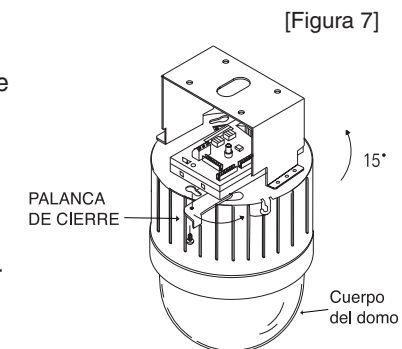

8. [Figura 8] Monte el CUERPO DE LA CUBIERTA en el DOMO.

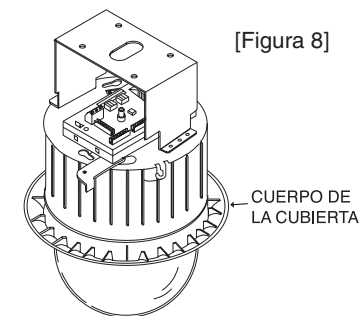

Capítulo 3 Menú de ajustes

En este capítulo se recorrerá el menú de ajustes del SCC-C6407(P). Primero se verá la estructura del menú de ajustes y luego se explicarán cada uno de los menús.

Estructura del menú de ajustes

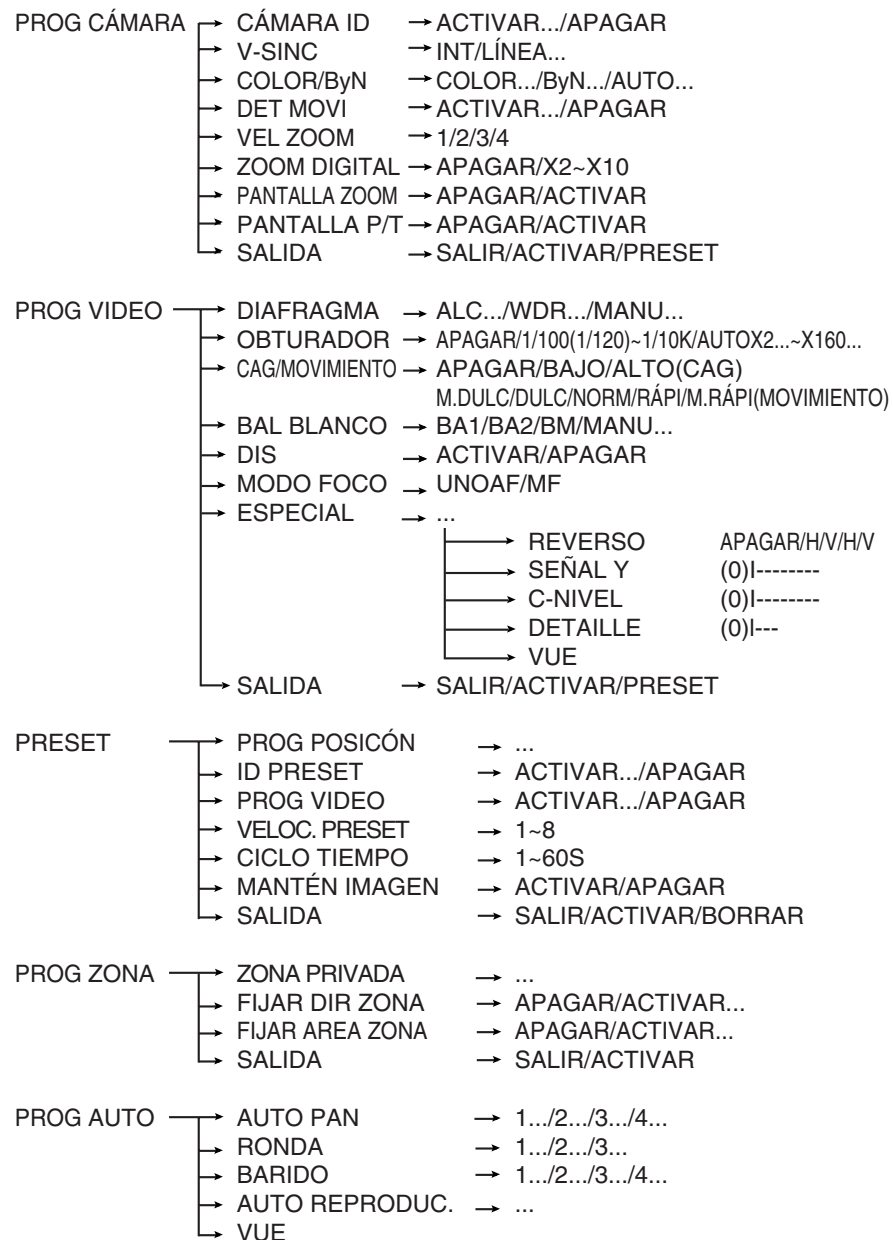

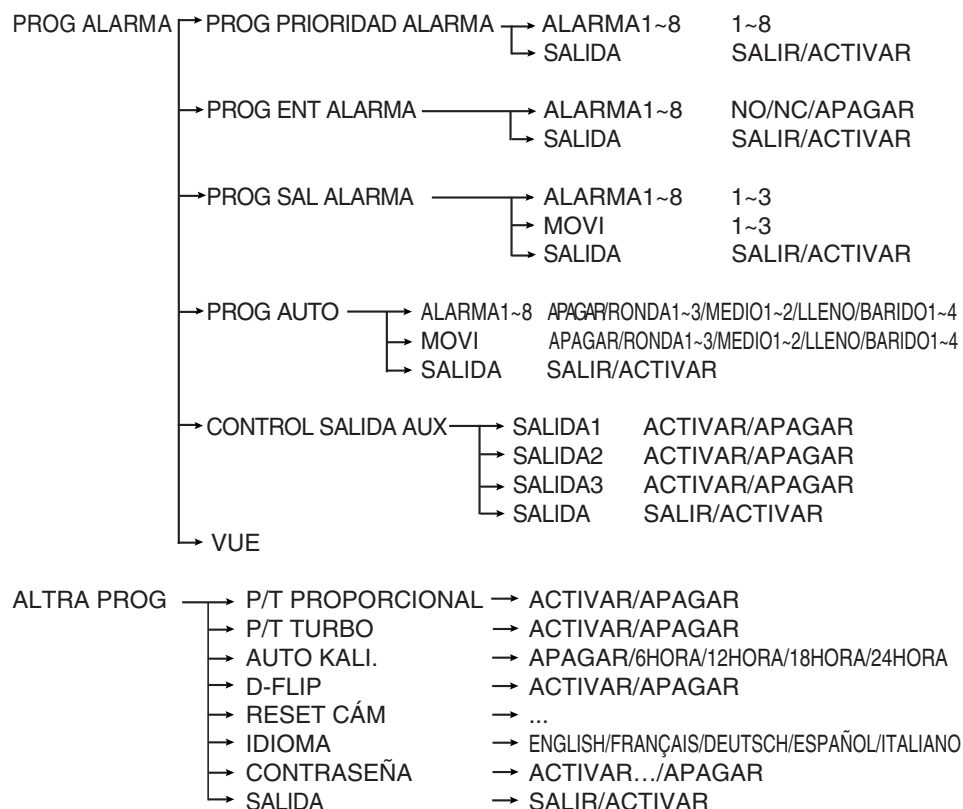

INFOR. SISTEMA

El diagrama anterior ilustra la estructura general del Menú de configuración. En esta sección, se presenta una descripción de las características del menú de configuración que permitirá a los usuarios de la cámara SCC-C6407(P) adecuarla a sus necesidades personales.

* Si la energía está apagada después de que la función de PRESET, AUTO PAN, BARIDO, RONDA se activa y no se hace ningún otro control, la cámara hará la misma función después de que se apague la energía.

* El ajuste del menú está disponible sólo cuando la posición de la inclinación está debajo del 90°. Cuando la posición de la inclinación está sobre el 90° y comando de menú-activar se recibe, la cacerola rotará automáticamente 180° y la inclinación será movimiento a la posición correspondiente.

Utilice el controlador para presionar la tecla de selección de MENÚ y la pantalla siguiente será mostrada.

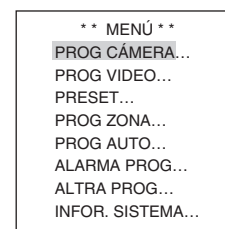

① CONTRASEÑA INDEFINIDA

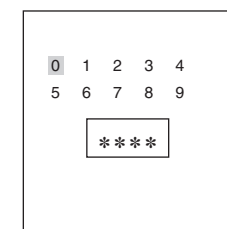

② CONTRASEÑA DEFINIDA

En caso de ①, utilice la tecla ARRIBA / ABAJO / IZQUIERDO / DERECHO / [ENTER] para la configuración de MENÚ.

En caso de ②, mecanografié en la contraseña de 4 dígitos primero. Si está correcta, la pantalla de la selección de MENÚ como ① será mostrada y usted podrá instalar el MENÚ presionando la tecla ARRIBA / ABAJO / IZQUIERDO / DERECHO / [ENTER].

1. PROG CÁMARA

CÁMARA ID

El menú CÁMARA ID se asigna una identificación al SCC-C6407(P) que se visualizará en el monitor conectado. Seleccionar CÁMARA ID a ACTIVAR y presionar [Enter]. Se verá la sub-pantalla para escribir el nombre del SCC-C6407(P).

La Cámara ID puede tener más de 20 caracteres alfanuméricos, además de algunos caracteres especiales. El nombre asignado a la cámara se puede colocar en diferentes puntos de la pantalla usando el submenú POSICIÓN.

(PROG CÁMARA)	
CÁMARA ID	ACTIVAR...
V-SINC	INT
COLOR/ByN	COLOR...
DET MOVI	APAGAR
VEL ZOOM	3
ZOOM DIGITAL	APAGAR
PANTALLA ZOOM	APAGAR
PANTALLA P/T	APAGAR
SALIDA	SALIR

→
Preslone
[Entrar]

(CÁMARA ID)
A B C D E F G H I J K L
M N O P Q R S T U V W X
Y Z 0 1 2 3 4 5 6 7 8 9
: ! - + * () /
SP ►► ◀◀ SP
POSICIÓN...
VUE
WDR.DOME.CAMERA.....

* "...”Significa que hay submenús.

V-SINC

En el menú V-SINC, se puede seleccionar la sincronización vertical. La señal de sincronización vertical que ofrece la cámara SCC-C6407(P) es el modo INT que se hace al sincronizar la cámara SCC-C6407(P) y el modo LÍNEA ajusta la sincronización vertical a la frecuencia de la alimentación exterior. Seleccionar LÍNEA y presionar [Entrar]. Se verá el submenú LÍNEA BLOC donde se podrá ajustar la fase de la LÍNEA BLOC.

Se puede utilizar el menú FASE del submenú LÍNEA BLOC para asignar tanto más PHASE como se desee.

(PROG CÁMARA)	
CÁMARA ID	ACTIVAR...
V-SINC	LNEA...
COLOR/ByN	COLOR...
DET MOVI	APAGAR
VEL ZOOM	3
ZOOM DIGITAL	APAGAR
PANTALLA ZOOM	APAGAR
PANTALLA P/T	APAGAR
SALIDA	SALIR

→
Preslone
[Entrar]

(SINC. LINEA)	
FASE	(-106)-----
VUE	

COLOR/ByN

En el menú COLOR/ByN, usted puede activar o desactivar el Filtro IR (infrarrojo). En un ambiente de baja iluminación, el filtro IR se apaga entra modo B yN y la sensibilidad aumenta tanto alta como una cámara negra o y blanco. Por otra parte, el filtro IR se enciende y por tanto la sensibilidad disminuye pues está en COLOR.

COLOR : El Filtro IR está activado y la pantalla se ve normal. Puede pulsar la tecla [Intro] para ajustar COLOR GANANCIA NIVEL. Y cuando está activada la función CAG, puede ajustar CAG COLOR NIVEL

(PROG CÁMARA)	
CÁMARA ID	APAGAR
V-SINC	INT
COLOR/ByN	COLOR...
DET MOVI	APAGAR
VEL ZOOM	3
ZOOM DIGITAL	APAGAR
PANTALLA ZOOM	APAGAR
PANTALLA P/T	APAGAR
SALIDA	SALIR

→
Preslone
[Entrar]

(COLOR)	
GANANCIA	(0)-----
CAG COLOR	(0)-----
VUE	

ByN : El Filtro IR está desactivado y la pantalla se ve en blanco y negro. (La sensibilidad en poca iluminación aumenta a un nivel comparable a una cámara en blanco y negro.) Seleccione ByN y presione [ENTER] y el menú adicional para seleccionar SATURACION ACTIVAR/APAGAR aparecerá.

AUTO : Seleccione para cambiar automáticamente entre el modo de COLOR y el modo de ByN dependiendo de la cantidad de luz. En condiciones de luz reducida, el Filtro de IR se apaga y la sensibilidad aumenta cambiando al modo de ByN, pero en condiciones de luz intensa, el Filtro de IR se enciende y la sensibilidad disminuye ya que cambia al modo de COLOR. Seleccione ByN y presione [ENTER] y aparecerá el menú adicional para seleccionar el NIVEL de ByN NIVEL y la DURACION

- SATURACION ACTIVAR : La señal de color se transmitirá junto con la señal de video compuesta de blanco y negro.

- SATURACION APAGAR: La señal de color no se transmite.

- NIVEL : Se puede ajustar el nivel de brillo para que cambie del modo de COLOR al modo de ByN en 3 pasos: BAJO, MEDIO, y ALTO.

- DURACION : Ajusta el tiempo para cambiar entre el modo del COLOR y de ByN dependiendo de los cambios en la cantidad de la luz. Se puede fijar el CICLO TIEMPO a 10 seg (S), 30 seg, 60 seg, o 300 seg (L).

✱ En el modo AUTO, CAG aparecerá como “---”. No puede ajustar manualmente los valores.

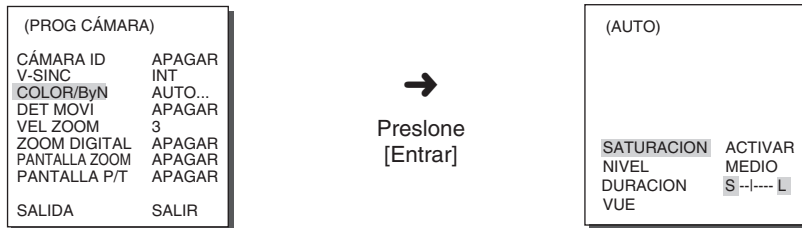

Precaución: Si se utiliza una fuente de luz infrarroja mientras está el modo AUTO, puede ocurrir el malfuncionamiento AUTO de la conmutación y el malfuncionamiento AF de la cámara

DET MOVI

En DET MOVI, se puede ajustar la función de Detección de Movimiento, Sensibilidad de Detección de Movimiento y el área de Detección. Si se ajusta la función de detección de Movimiento, se detectará el movimiento de un intruso. Cuando el movimiento se detecta, se activa una señal de alarma.

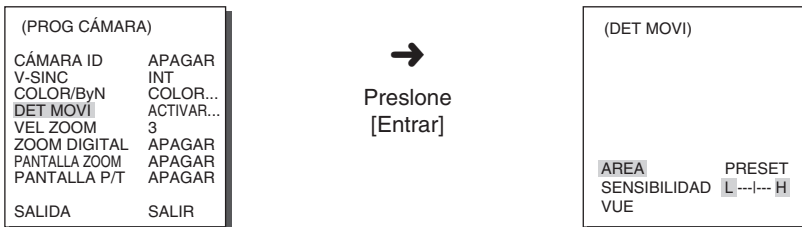

Seleccione ACTIVAR y presione [ENTER] y el menú adicional de DET MOVI aparecerá. El menú de AREA, seleccionando el área de pantalla donde la función de detección del MOVIMIENTO se aplicará se puede seleccionar por PRESET o UTIL.

Fije el ÁREA a PRESET y la función de detección de MOVI se aplicará a la parte por defecto de fábrica. Si usted fijó el menú de AREA a UTIL y presione [ENTER], usted puede variar el tamaño y la posición del área donde usted desea aplicar la función de detección de MOVI. Si usted presione Izquierda, Derecha, Arriba, o Abajomientras no está oscilando el área, usted puede indicar el tamaño del área y si usted presione [ENTER] mientras que no oscila el área, el área comenzará a oscilar, después usted puede señalar la posición del área presionando Izquierda, Derecha, Arriba, o Abajo. Utilice [ENTER] y Izquierda, Derecha, Arriba, o Abajopara moverse y escalar el área de la detección de MOVI. Presione [ENTER] otra vez y usted saldrá del menú de la disposición de AREA. Utilice SENSIBILIDADpara indicar la sensibilidad de la fuerza de la detección de MOVI. Cuanto más alto, más sensible.

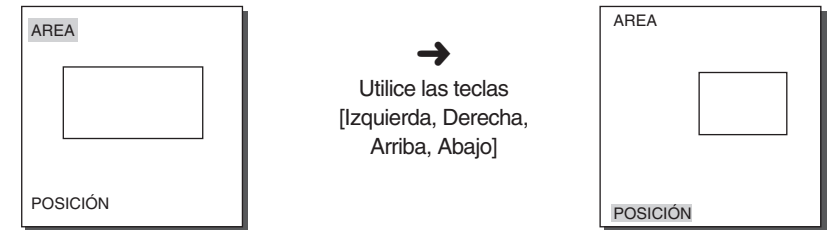

✱ Después de que el movimiento PAN/TILT/ZOOM/FOCUS/DIAFRAGMA finalice, la DET MOVI no funcionará durante 5 segundos hasta que se estabilice la imagen.

✱ La función de detección de movimiento funciona basándose en el cambio de brillo en el área de configuración. Por tanto, es posible que se produzca un funcionamiento erróneo dependiendo de la diferencia de brillo entre el fondo y el objeto captado, o bien el estado de la configuración del área, etc.

VEL ZOOM

En el submenú VEL ZOOM se puede seleccionar la velocidad del botón Zoom (Tele/Wide).

En el menú VEL ZOOM para seleccionar la velocidad.

- 1: Velocidad muy lenta.
- 2: Velocidad lenta.
- 3: Velocidad alta lenta.
- 4: Velocidad muy alta.

ZOOM DIGITAL

Usted puede configurar la proporción de ampliación de zoom digital en el menú de ZOOM DIGITAL. La proporción de ampliación se extiende de APAGAR a 10. Si usted fija ZOOM DIGITAL de SCC-C6407(P) al máximo (veces) el modo se convertirá en el zoom óptico 32 veces y usted será capaz de ampliar un máximo de 320 veces. Utilice Izquierda o Derecha para seleccionar una proporción de la ampliación en el menú de ZOOM DIGITAL.

(PROG CÁMARA)	
CÁMARA ID	APAGAR
V-SINC	INT
COLOR/ByN	ByN...
DET MOVI	APAGAR
VEL ZOOM	3
ZOOM DIGITAL	APAGAR
PANTALLA ZOOM	APAGAR
PANTALLA P/T	APAGAR
SALIDA	SALIR

(PROG CÁMARA)	
CÁMARA ID	APAGAR
V-SINC	INT
COLOR/ByN	ByN...
DET MOVI	APAGAR
VEL ZOOM	3
ZOOM DIGITAL	X10
PANTALLA ZOOM	APAGAR
PANTALLA P/T	APAGAR
SALIDA	SALIR

PANTALLA ZOOM

En DISPLAY ZOOM (ZOOM PANTALLA), puede ver la escala de ZOOM en la pantalla.

(PROG CÁMARA)	
CÁMARA ID	APAGAR
V-SINC	INT
COLOR/ByN	COLOR...
DET MOVI	APAGAR
VEL ZOOM	4
ZOOM DIGITAL	APAGAR
PANTALLA ZOOM	ACTIVAR
PANTALLA P/T	APAGAR
SALIDA	ACTIVAR

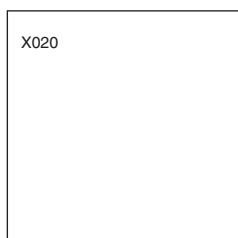

* Si no realiza ningún cambio en la escala de ZOOM durante 3 segundos, desaparecerá la ventana de información.

PANTALLA P/T

En PANTALLA P/T, puede ver la posición de Pan/Tilt (Panorámica/Inclinación) en la pantalla.

(PROG CÁMARA)	
CÁMARA ID	APAGAR
V-SINC	INT
COLOR/ByN	COLOR...
DET MOVI	APAGAR
VEL ZOOM	4
ZOOM DIGITAL	APAGAR
PANTALLA ZOOM	APAGAR
PANTALLA P/T	ACTIVAR
SALIDA	ACTIVAR

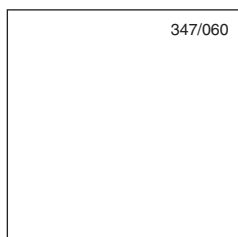

* Si no realiza ningún cambio en la posición de Pan/Tilt (Panorámica/Inclinación) durante 3 segundos, desaparecerá la ventana de información.
* Admite un margen de error de $\pm 2^\circ$.

SALIDA

Se usa para salir del menú PROG CÁMARA del SCC-C6407(P) y volver al menú MAIN MENU.

- SALIR : Ignora el cambio de información y restaura la información grabada.
- ACTIVAR : Guarda la información de las condiciones de ajuste del menú.
- PRESET : Ignora la información cambiada y restaura la programación inicial por defecto del menú.

2. PROG VIDEO

DIAFRAGMA

Hay una función para ajustar automáticamente el DIAFRAGMA al nivel de luz entrante. Debido a esta función, usted puede fijar el nivel del brillo por usted mismo. El menú de ALC (compensación auto de luz) le permite configurar el nivel de la salida de video.

ALC

Seleccionar ALC en el menú DIAFRAGMA y presionar [ENTRAR] para entrar en el submenú de ajuste nivel de salida de vídeo y CLUZ. El nivel de salida de vídeo puede ser ajustado en campo NIVEL usando las teclas [izquierda, derecha].

CLUZ (Submenú del menú ALC/MANU)

Si usted utiliza una cámara general para fotografiar un tema bajo contraluz o iluminación brillante, el tema mostrará la oscuridad en el monitor debido al contraluz. CLUZ (Compensación de Back Light, contraluz) se utiliza para prevenir el problema del backlight para asegurar las imágenes distintas bajo la iluminación brillante. Con las teclas [Izquierda, Derecha], puede configurar las 5 áreas de preajuste ARRIBA..., ABAJO..., IZQUIERDA..., DERECHA... y la función UTIL... que puede ajustar directamente las áreas. Por ejemplo, para las opciones del menú CLUZ (Compensación de luz de fondo), puede confirmar el área ARRIBA... predefinida pulsando la tecla [Entrar] en el estado ARRIBA....

(PROG VIDEO)	
DIAFRAGMA	ALC...
OBTURADOR	AUTO X2...
MOVI	NORM
BAL BLANCO	BA1
DIS	---
MODULO FOCO	UNOAF
ESPECIAL	...
SALIDA	SALIR

→
Presione
[Entrar]

(ALC)	
CLUZ	APAGAR
NIVEL	(0)----1----
VUE	

(ALC)	
CLUZ	ARRIBA...
NIVEL	(0)----1----
VUE	

→
Presione
[Entrar]

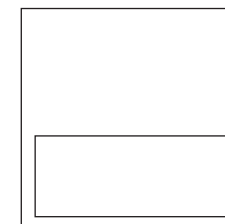

Para las opciones del menú CLUZ (Compensación de luz de fondo, CLF), el usuario puede ajustar el tamaño y ubicación del área de CLUZ pulsando la tecla [Entrar] tras colocar el cursor en UTIL... utilizando la tecla [Izquierda, Derecha]. Para las opciones de DIMENSION, puede utilizar la tecla [Arriba, Abajo, Izquierda, Derecha] para designar el tamaño y pulsar la tecla [Entrar]. Puede ajustar la ubicación de las áreas utilizando la tecla [Arriba, Abajo, Izquierda, Derecha] en POSICIÓN.

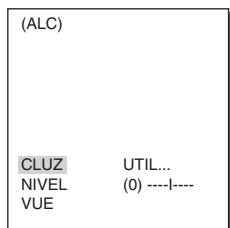

→
Preslone
[Entrar]

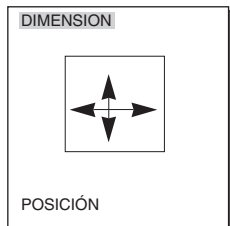
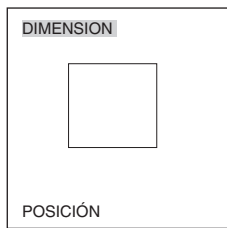

→
Preslone
[Entrar]

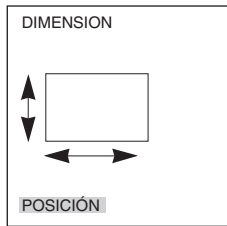

Utilice ← y → en el menú de NIVEL para controlar el nivel de la salida de video (brillo).

WDR

La cámara de WDR es una tecnología que permite ampliar el beneficio de la pantalla, muy eficaz cuando usted enfoca ambos interior es y exterior es. Activada esta función proporciona una reproducción distinta no solamente interior sino también exterior. Presione [ENTER] para ajustar el nivel de WDR.

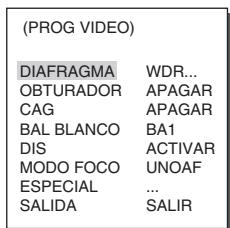

→
Preslone
[Entrar]

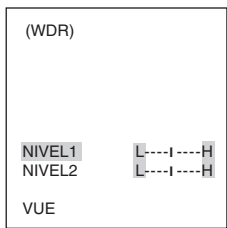

- NIVEL1: Controla la velocidad del obturador mientras funciona WDR.
- NIVEL2: Controla el brillo mientras funciona WDR.

MANU

Cuando pulse la tecla [ENTER] tras seleccionar MANU en la opción DIAFRAGMA, aparece una pantalla adicional en la que puede ajustar manualmente la abertura o el cierre del diafragma.

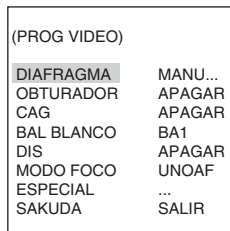

→
Preslone
[Entrar]

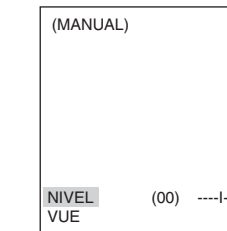

OBTURADOR

Usted puede ajustar la velocidad electrónica rápida del obturador y la velocidad electrónica baja del obturador en el menú del OBTURADOR. El obturador electrónico rápido tiene 7 velocidades del obturador de 1/100(1/120) a 1/10K segundo para ser utilizado para ser una imagen brillante y rápida de video. El obturador electrónico lento AUTO tiene 10 velocidades del obturador de x2 a x160 y fija la velocidad del obturador para hacer la imagen lenta sea en la pantalla más clara y más brillante cuando usted fotografía bajo una iluminación oscura. Si usted desea ajustar el brillo para que se controle la velocidad del obturador al brillo automáticamente, seleccione el obturador lento AUTO.

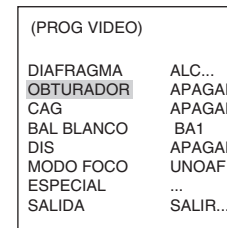

Mantenga presionando ambos Izquierda y Derecha en el menú de OBTURADOR, y la velocidad cambiará en la secuencia siguiente.

→ APAGAR → AUTO X2... → AUTO X4... → AUTO X6... → AUTO X8... → AUTO X12... → AUTO X16... → AUTO X20... → AUTO X40... → AUTO X80... → AUTO X160... → APAGAR → 1/100(1/120) → 1/250 → 1/500 → 1/1000 → 1/2000 → 1/4000 → 1/10K

* En caso de que el modo de DIAFRAGMA se fije a WDR, sólo los modos siguientes están disponibles.

→ APAGAR → AUTO X2... → AUTO X4... → AUTO X6... → AUTO X8... → AUTO X12... → AUTO X16... → AUTO X20... → AUTO X40... → AUTO X80... → AUTO X160...

* Si define SHUTTER (OBTURADOR) entre AUTO X4... y AUTO X128..., aparecerá el modo FOCUS (ENFOQUE) como "MF" (sólo está operativo en modo MF (MF)). No puede ajustar manualmente los valores. Si lo define en APAGAR (NO) o 1/100(1/120) ~ 1/10K, la unidad recuperará los ajustes anteriores del modo FOCUS (ENFOQUE).

* Si define SHUTTER (OBTURADOR) entre AUTO X2... y AUTO X128..., DIS aparecerá como "----" (sólo está operativo en modo Apagar (No)). No puede ajustar manualmente los valores. Si lo define en APAGAR (NO) o 1/100(1/120) ~ 1/10K, la unidad recuperará los ajustes anteriores de DIS.

OSCILACION RED

NTSC (para 50 Hz) o PAL (para áreas de 60 Hz) es un sistema antitemblores diseñado para evitar que la imagen tiemble en pantalla debido a una inconsistencia entre la frecuencia de sincronización vertical de la imagen y la frecuencia de destello de la luz. Si selecciona y ajusta AUTO en ACTIVAR (NO) en SHUTTER (OBTURADOR) desde PROG VIDEO (EQUIPO DE VIDEO), puede definir NTSC o PAL para su área y la velocidad automática de obturador se fija en 1/100(1/120) segundo.

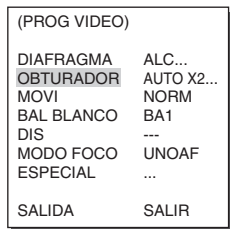

→
Presione
[Entrar]

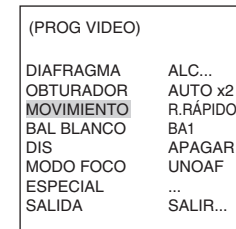
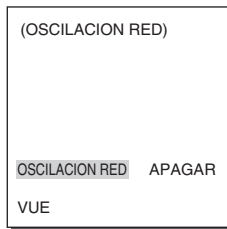

CAG

El menú de CAG se ha diseñado para proporcionarle una pantalla más brillante para fotografiar cualquier tema en la oscuridad y así se tiene como resultado una imagen más brillante. La configuración del menú de CAG está disponible sólo cuando el menú del OBTURADOR se fija al obturador Rápido o en Apagado. Presione cualquier tecla izquierda y Derecha a BAJO o ALTO y la función de CAG se activará. BAJO se usa para bajar al máximo la ganancia CAG y ALTO aumenta al máximo el CAG.

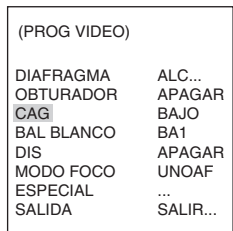

✱ Cuando el menú de COLOR/ByN del sistema de la cámara se fija al AUTO..., CAG aparecerá como "---". No puede ajustar manualmente los valores.

MOVIMIENTO

La función de MOVI está disponible sólo cuando los valores del OBTURADOR se fijan al obturador bajo AUTO, estando compuesto de 5 pasos, M.DULC, DULC, NORM, FAST, F.FAST.

- M.DULC reduce la cantidad de CAG tanto como sea posible controlar temas sin movilidad en la oscuridad.
- DULC reduce la cantidad de CAG a controlar los temas con poca movilidad en la oscuridad.
- NORM fija la cantidad de CAG al centro para controlar temas móviles en la oscuridad.
- RÁPIDO aumenta la cantidad de CAG para controlar temas rápidos en la oscuridad.
- R.RÁPIDO reduce la cantidad de CAG tanto como sea posible controlar temas muy rápidos en la oscuridad.

Cuando el menú de OBTURADOR se fija a AUTO, presione Abajo para localizar el cursor en el menú de MOVI y presione Izquierda y Derecha para configurar la función de MOVI. Presione Izquierda para SLOW (lento) y Derecha para FAST (rápido)

BAL BLANCO

La luz se mide en temperaturas del color y se expresan generalmente en unidades de Kelvin (k). Las temperaturas generales del color de la luz se muestran abajo.

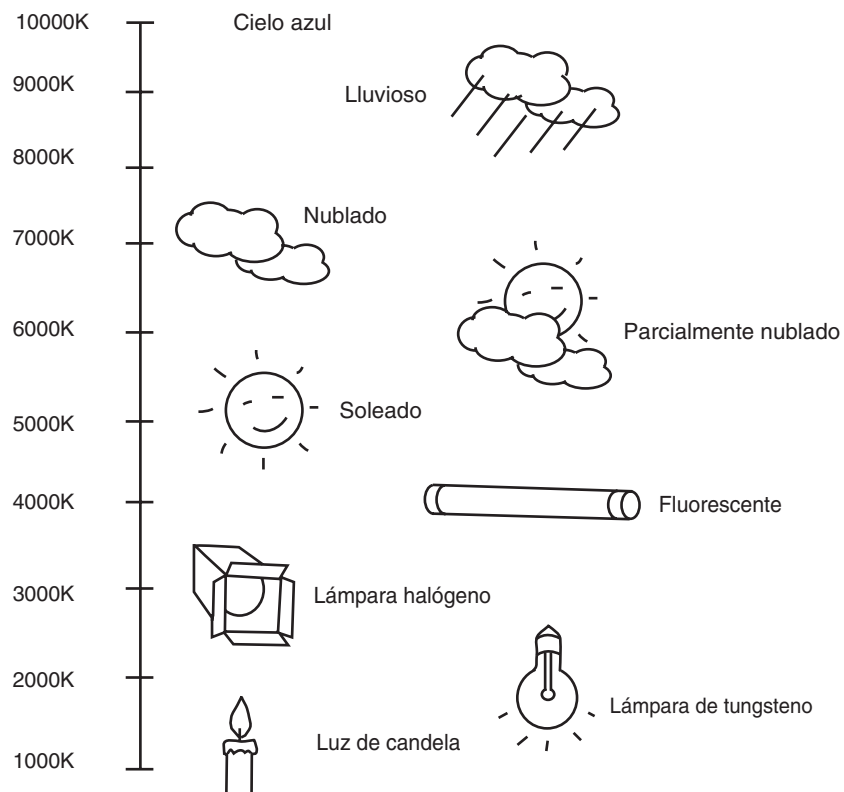

Usted puede seleccionar uno de cuatro modos para el ajuste de balance blanco como sigue:

- BA1/BA2(Modo de Seguimiento de Balance de Blanco Automático) : En estos modos, la temperatura del color se controla continuamente y de ese modo el balance de blanco se fija automáticamente. El siguiente es las gamas sostenidas aproximadas de la temperatura del color en estos modos.
 BA1 : 2500K ~ 9300K(*1)
 BA2 : 2000K ~ 10000K(Modo recomendado para la iluminación del sodio)(*2)
 * 1. Si la temperatura del color está fuera de esta gama en el modo BA1, el balance de blanco apropiado no se puede obtener.
 En ese caso, seleccione el modo BA2.
 * 2. En el modo BA2, si un color se domina en el área disparada, el color se puede mostrar diferentemente. Por lo tanto, seleccione el modo que es apropiado para el ambiente.
- BM(Control de Seguimiento de Balance de Blanco Automático) : En este modo, el balance de blanco exacto es obtenido presionando [ENTER] mientras que teniendo un papel blanco delante de la cámara. Los datos del Balance de Blanco se mantendrán después de fijarlo una vez. El modo de BM es mejor en las ubicaciones donde la temperatura de color de la fuente de luz está constante.
- MANU :Si el menú de BAL BLANCO está en el modo MANU, el usuario puede ajustar el balance de blancos dependiendo de la iluminación actual. Seleccione MANU y después presione [ENTER], entonces la sub pantalla donde se puede seleccionar el balance de blanco de forma manual se mostrará. Utilice las teclas izqda/derecha para seleccionar 3200K, 5600K u APAGAR en el menú PRESET.
 - 3200K :Fije la temperatura del color a 3200K
 - 5600K :Fije la temperatura del color a 5600K
 - USUARIO: Elija fuera de un valor apropiado del gráfico ROJO y AZUL para la configuración del color y de la temperatura.

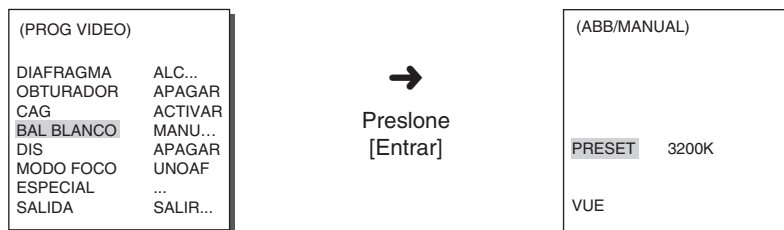

DIS

La función de DIS (Estabilización Digital de Imagen) compensa la pantalla de la cámara que se sacude debido a la vibración.

- * Se recomienda para desactivar la función de DIS en el no ambiente de la vibración.
- * Desde VIDEO SET (PROG VIDEO),si define OBTURADOR (OBTURADOR)entre AUTO X2... y AUTO X128...,DIS aparecer á como “---“(s ó lo est á operativo en modo Apagar (No)). No puede ajustar manualmente los valores.

MODO FOCO

En el menú de MODO FOCO el método de l foco se puede fijar en UNOAF(Un Auto Foco), o MF(Foco Manual).

- UNOAF : En el modo UNOAF, ajusta automáticamente el enfoque después de mover el zoom y funciona de la misma forma en el modo MF si no se mueve el zoom.
- MF : Es el modo Manual del enfoque, el usuario ajusta el foco manualmente.

Utilice las teclas izquierda/derecha para seleccionar UNOAF, MF en el menú de MODO FOCO.

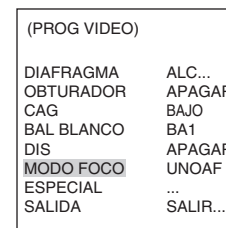

- * El ajuste UNOAF puede seleccionarse sólo cuando se seleccione APAGAR, 1/100(1/120)~1/10K, AUTO X2 para el menú OBTURADOR. Cualquier otro ajuste de OBTURADOR (AUTO X4~AUTO X160) hace que se seleccione automáticamente MF para el menú MODO FOCO.
- * No es posible la función UNOAF con los tipos de objetos que se indican a continuación. Con dichos objetos, enfoque manualmente.
 - Objetos de gran intensidad u objetos con una pobre iluminación
 - Objetos capturados a través de un cristal sucio o mojado
 - Imágenes que son una mezcla de objetos distantes y cercanos
 - Objetos blancos y otros objetos de un solo color
 - Persianas venecianas u otros objetos con bandas horizontales

ESPECIAL

en el menú ESPECIAL, puede ajustar directamente las funciones REVERSO, SEÑAL Y, C-NIVEL y DETAILLE.

- REVERSO : Refleja la pantalla horizontalmente, verticalmente, o en todas las direcciones.
- SEÑAL Y : se utiliza para a justar los niveles de la señal Sync (Sincr.) y la señal completa de brillo de la señal de vídeo.
- C-NIVEL : se utiliza para a justar los niveles de la señal Burst (SaturAcion) y toda la señal de color de vídeo.
- DETALLE : Controla la distinción horizontal y vertical.

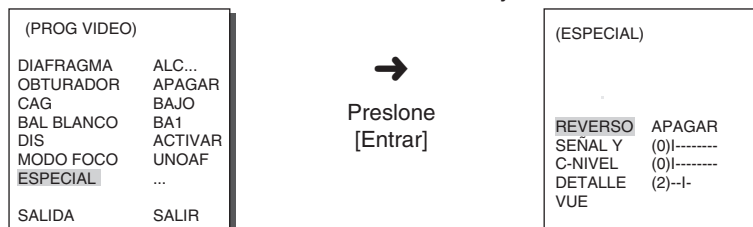

SALIDA

Es igual que la función SALIDA del menú de la CÁMARA SET.

3. PRESET

Este es un menú donde el usuario puede establecer la ubicación PAN/TILT, Zoom/Focus, y las condiciones de la pantalla, de tal manera que la cámara pueda monitorizar el área programada a petición del usuario.

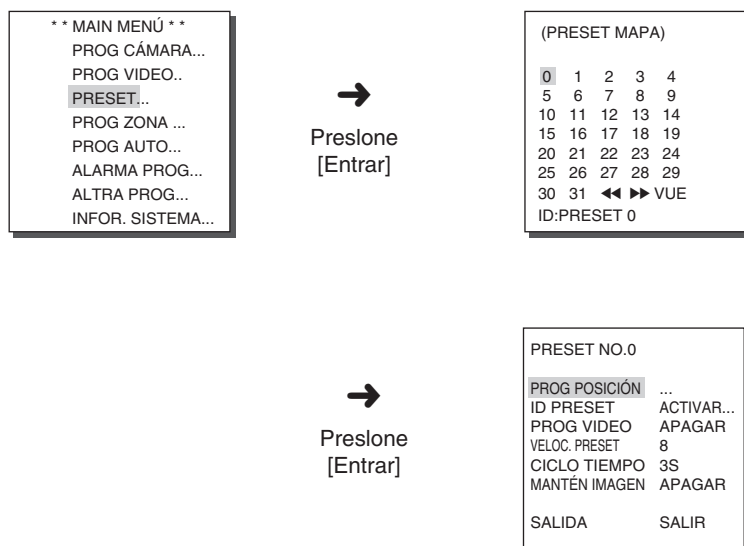

- * Fije la posición PRESET en TILT (vertical) que se extiende de 0 ° a 90 °. Más allá de esta gama, la configuración PRESET no está disponible.
- * Cuando usted trata de fijar la posición Preset usando el controlador (SSC-1000 o SSC-2000) más allá de la gama de TILT 90 °, el texto, "FIJAR OTRA VEZ " será mostrado. En tal caso, por favor revise en el área debajo de TILT 90 °.

PROG POSICIÓN

Desde "PROG POSICIÓN..." presione [ENTRAR] para entrar en el submenú PAN/TILT y ZUMBIDO/FOCO para fijar la localización de PAN/TILT y la condición de ZUMBIDO/FOCO, presione [ENTRAR] para volver al menú anterior.

ID PRESET (Identificación del preset)

Esta es la identificación para cada PRESET. Puede ser fijada hasta 12 caracteres usando las flechas izquierda, derecha, arriba, abajo.

La localización de la identificación se puede fijar en el submenú de la "POSICIÓN...".

PROG VIDEO

Esta es la función de configuración de pantalla para cada PRESET. Consulte la explicación en "PROG VIDEO".

VELOC. PRESET

Esta función configura la velocidad de PAN o TILT en 8 pasos de 1(DULC) a 8(FAST).

-VELOCIDAD DE PRESET 1: Velocidad máxima móvil de PAN de 240 °/seg

-VELOCIDAD DE PRESET 8: Velocidad máxima móvil de PAN de 400 °/seg

CICLO TIEMPO

Esta es la función que fija el tiempo de permanencia del preset dentro de la secuencia de presets. Se puede fijar Tiempo de 1 ~60 Sec.

MANTÉN IMAGEN

Se detiene la imagen cuando el PRESET está en el movimiento, si usted fija el menú del MANTÉN IMAGEN a ACTIVAR, la pantalla se detendrá brevemente hasta que el PRESET se deje de mover.

SALIDA

Se usa para salir del menú CÁMARA SET del SCC-C6407(P) y volver al menú MAIN MENU.

"SALIR" : para salir de programación sin activar los datos modificados.

"ACTIVAR" : para salir de programación salvando los datos modificados.

"BORRAR" : restaura los valores iniciales programados de fábrica.

4. PROG ZONA

El menú PROG ZONA incluye la configuración de ZONA de INTIMIDAD, de DIRECCIÓN de ZONA, y de ÁREA de ZONA.

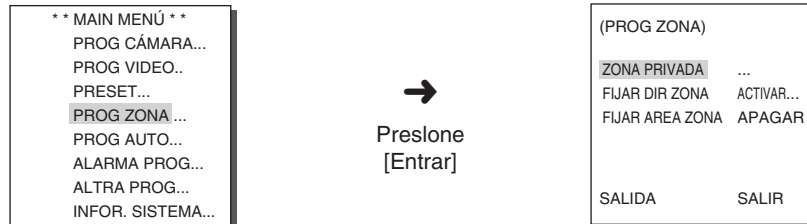

ZONA PRIVADA

Mueva PAN/TILT/ZOOM para seleccionar un área que pueda infringir alguna intimidad, entonces esta función escondera el área para proteger su intimidad. El número de áreas alcanza hasta 12.

ESTILO

En el menú de ESTILO, usted puede la forma del área de ZONA de INTIMIDAD en la pantalla.

- MOSAIC1: La zona de la intimidad se muestra con el mosaico de pixel 16 x 16.
- MOSAIC2: La zona de la intimidad se muestra con el mosaico de pixel 32 X 32.



BLANCO ARRIBA

El ángulo disponible para gamas de configuración de APAGAR/0/-10 to-90 y el área encima de ángulo fijado se considerarán como el área de ZONA.

BLANCO ABAJO

El ángulo disponible para gamas de configuración de APAGAR/0/-10 to-90 y el área debajo de ángulo fijado se considerarán como el área de ZONA.

ZONA PRIVACIDAD

Presione [ENTER] para entrar en la pantalla de MAPA de ZONA de INTIMIDAD de "ZONA PRIVACIDAD...".

Seleccione un número de la zona de la intimidad y presione [ENTER] de la pantalla de MAPA de ZONA de INTIMIDAD para entrar en la pantalla de la configuración de ZONA de INTIMIDAD.

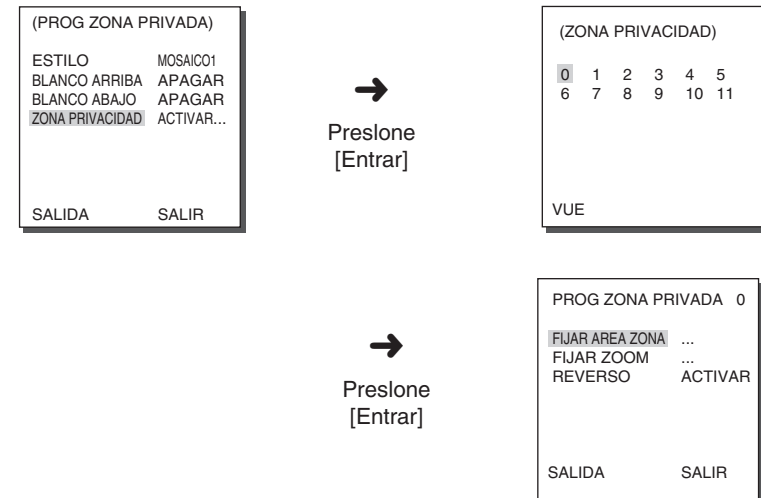

* Set to the PRIVADA ZONA section, the mosaico screen will not be recovered after recording.

FIJAR AREA ZONA

Presione [ENTER] en la posición "FIJAR AREA ZONA..." para entrar en la pantalla de la configuración de ZONA de INTIMIDAD. Controle PAN/TILT/ZOOM para seleccionar 4 ápices del área del ZONA de la INTIMIDAD y el área rectangular del ZONA de la INTIMIDAD será terminada.

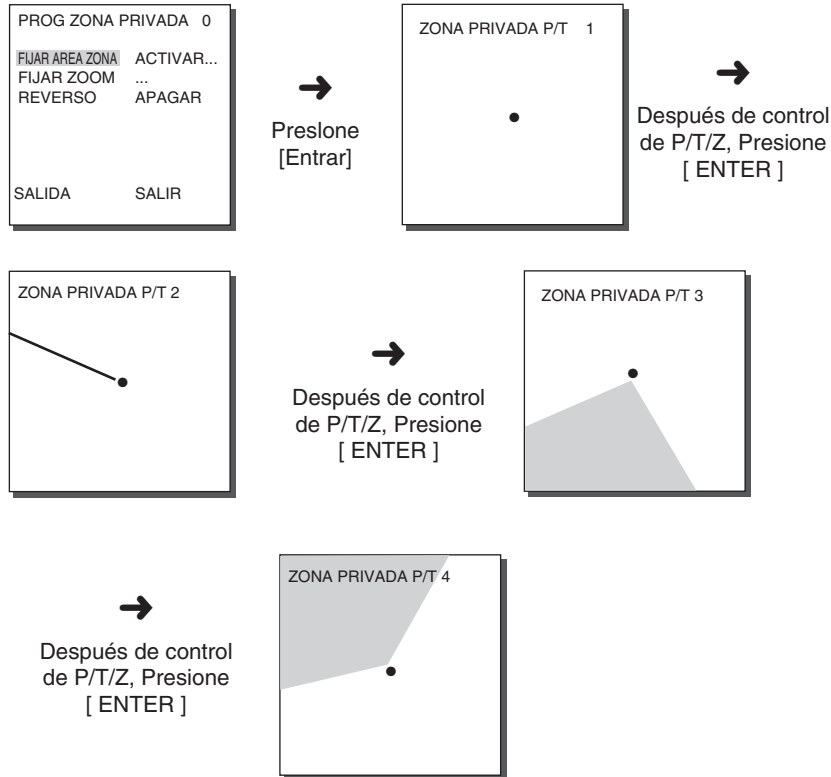

- * For the safer privada protection, select about 10 % more than the actual size to hide when you set up the PRIVADA ZONA area.
- * Cuando la inclinación está en su límite superior (0° o 180°), la ZONA de PRIVACIDAD no se puede establecer dentro den área localizada en el centro
- * Si el punto es un aspa, significa ZONA DE PRIVACIDAD y no puede configurarse debido a la limitación de tamaño.

FIJAR ZOOM

Presione [ENTER] en la posición " FIJAR ZOOM..." para entrar en la pantalla de configuración de ZOOM. Después de configurar el ZOOM, la función de PRIVADA ZONA estará solamente en una ampliación mas alta que la ampliación de Zoom que ha fijado.



REVERSO

La función REVERSO aplica PRIVADA MASK a la otra área que fijó como zona de intimidad. ACTIVAR/APAGAR está disponible.

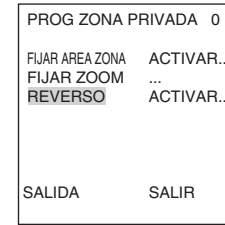

SALIDA

Se usa para salir del menú CÁMARA SET del SCC-C6407(P) y volver al menú MAIN MENU.

- “SALIR” : para salir de programación sin activar los datos modificados.
- “ACTIVAR” : para salir de programación salvando los datos modificados.
- “BORRAR” : restaura los valores iniciales programados de fábrica.

FIJAR DIR ZONA/FIJAR AREA ZONA

Esta función indica la identificación o la dirección dependiendo del valor fijado cuando PAN de SCC-C6407(P) está situado en un área específica. Si se fija al ÁREA, indica la identificación del área seleccionada y si se fija a DIR, N(Norte), NE(Noreste), E(Este), SE(Sureste), S(Sur), SO(Suroeste), O(Oeste), NO(Noroeste)

FIJAR DIR ZONA

Presione la llave [Enter] en el modo de "FIJAR DIR ZONA ACTIVAR..." para entrar en la pantalla FIJAR NORTE. DIR. Mueva PAN para fijar la posición de NORTE y presione [ENTER]. De acuerdo con la posición del Norte, la dirección de N(Norte), NE(Noreste), E(Este), SE(Sureste), S(Sur), SO(Suroeste), O(Oeste), NO(Noroeste) se muestra siempre que usted mueva PAN.



POSICIÓN

El menú de "POSICIÓN..." señala las posiciones de LÍMITE izquierdo/derecho del ÁREA de ZONA. Entre en la pantalla de la configuración para mover PAN, después seleccione una posición EMPEZAR y presione [ENTER]. Mueva PAN otra vez para seleccionar una posición del TERMINAR y presione [ENTER]. Ahora, la configuración del ÁREA de la ZONA es completa.

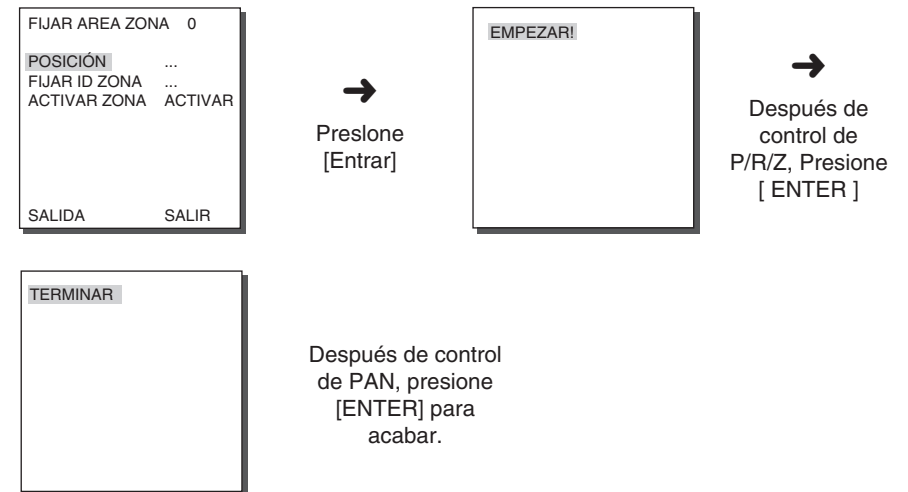

FIJAR AREA ZONA

Presione [ENTER] para entrar en la pantalla de MAPA AREA DE ZONA de "FIJAR AREA ZONA ACTIVAR..." Seleccione un número del ZONA AREA de la pantalla de MAPA AREA DE ZONA y presione [ENTER] para entrar en la pantalla de la configuración de BAL BLANCO AREA.

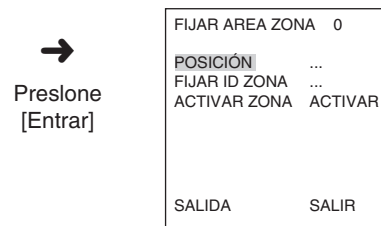
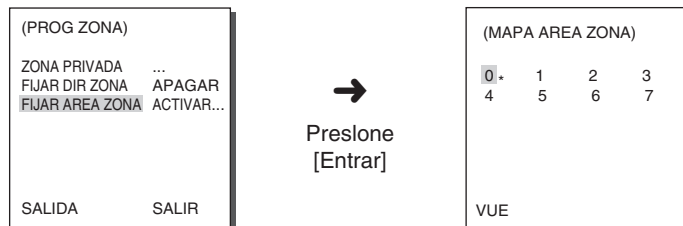

FIJAR ID ZONA

Esta función se utiliza para asignar tanto como 12 IDs a cada área de la zona. Utilice Izquierda, Derecha, Arriba, o Abajo para este propósito. Usted puede seleccionar la posición ID del menú adicional de la "FIJAR ID ZONA ...".

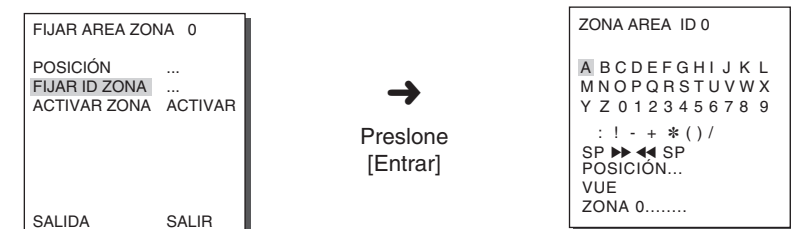

ACTIVAR ZONA

Esta función se enciende o apaga la indicación de ZONA AREA ID.

5. PROG AUTO

El menú PROG AUTO incluye AUTO PAN, RONDA, y BAR R y es capaz de instalar el movimiento de AUTO REPRODUC.

AUTO PAN

Después de programar el comienzo y fin de los dos parámetros (PAN/TILT), rota continuamente entre estas dos posiciones a la VELOCIDAD configurada. El número de AUTO PAN es de hasta 4.

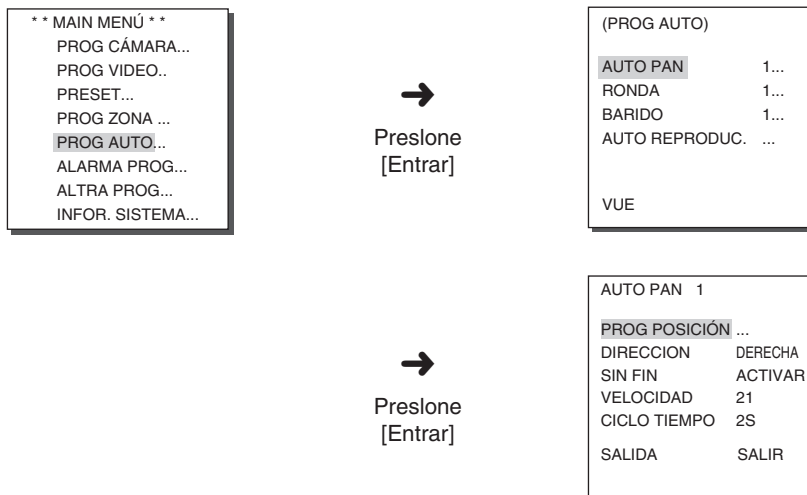

PROG POSICIÓN

El menú "PROG POSICIÓN ..." (AJUSTE DE POSICIÓN) fija la posición inicial / final de AUTO PAN. Vuelva a la pantalla de ajustes y fije la posición START (INICIO) para PAN/TILT (PAN/INCLINACIÓN) y pulse la tecla [ENTER]. Y fije la posición END (FIN) para PAN/TILT (PAN/INCLINACIÓN). Pulse la tecla [ENTER] para terminar la configuración de las posiciones de inicio/fin de AUTO PAN.

DIRECCION

Este ajuste establece la dirección del movimiento de EMPEZAR a STOP (ubicación estándar de paneo)

"a la derecha ":

"a la izquierda " :

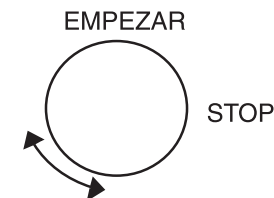
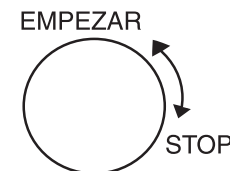

SIN FIN

Esta es una función de rotación de 360 grados que se detiene sólo para el tiempo de permanencia (CICLO TIEMPO) en las posiciones de inicio (EMPEZAR) y final (STOP) sin ir sólo entre las posiciones de inicio (EMPEZAR) y final (STOP). En Activar está habilitado, en APAGAR deshabilitado.

VELOCIDAD

Esto es una función que fija la velocidad para el movimiento de AUTO PAN. Puede ser fijada de PASO1 a PASO64.

CICLO TIEMPO

Esto es una función para programar el tiempo de permanencia en las posiciones inicial (EMPEZAR) y final (STOP) del movimiento de AUTO PAN.

RONDA

Esto es una función para programar un recorrido manual elegido por el usuario. Se pueden programar parámetros de PAN/TILT, ZUMBIDO y FOCO. El recorrido puede ser de hasta 2 minutos.

- * Cuando el RONDA es ahorrado/ejecutado el PAN/TILT se funciona a P/T PROPORCIONAL ACTIVAR, P/T TURBO APAGAR.
- * Si se utiliza el SSC-1000 o el SSC-2000 al cargar/descargar la configuración del menú, reajuse el RONDA porque puede ser diferente con la primera configuración.

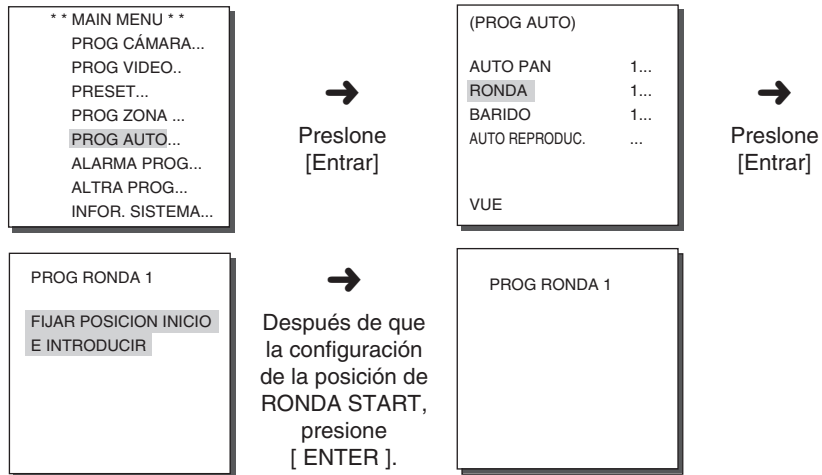

Se pueden fijar 3 RONDA o recorridos. Elegir 1, 2 o 3 con las flechas izquierda/derecha. y presiona [ENTRAR] para entrar en el menú de configuración del recorrido. Desde que aparece el mensaje PROG RONDA 1 tiene 2 minutos para programar el recorrido manual que se memoriza automáticamente. Después de los 2 minutos la pantalla vuelve al menú anterior. Si quiere salir de la programación del recorrido antes de los 2 minutos. pulse [ENTRAR].

BARIDO

BAR R fija la dirección del movimiento de PRESET durante la operación de "BA R ". El número de BAR R es de hasta 4 y cada BA R es capaz de asignar 32 PRESETs como máximo.



Si usted entra en la pantalla BARIDO SET, MAPA BARIDO se mostrará. Mueva el cursor al número marcado * donde PRESET se ahorra y presione [ENTER] y S aparecerá y PRESET será incluido en BARIDO.

AUTO REPRODUC.

AUTO PLAY(auto reproducción) ejecuta BARIDO, AUTO PAN, RONDA y PRESET cuando no hay acción de la cámara después de que AUTO VOLVER acabe.

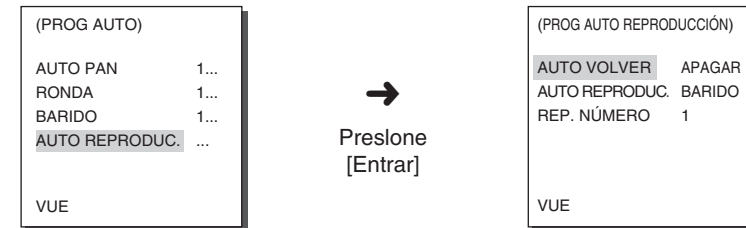

AUTO VOLVER

Este menú fija el tiempo durante el cual AUTO REPRODUCCIÓN repite.

AUTO REPRODUC.

Esta función instala el movimiento que se realizará en varias ocasiones por SCC-C6407(P) siempre que transcurra el tiempo fijado por AUTO VOLVER. Cubre la configuración de BARIDO, AUTO PAN, RONDA, y PRESET.

REP. NÚMERO

Este menú asigna un número al movimiento fijado por AUTO REPRODUC. Los números se extienden a partir de 1 a 4 para BARIDO y AUTO PAN, 1 a 3 para RONDA, y 0 a 127 para PRESET.

6. ALARMA PROG

Consiste en 8 entradas de ALARMAS y 3 salidas de ALARMAS. Puede detectar una entrada de información de ALARMA desde un detector exterior y puede activar un PRESET, un recorrido (RONDA) o señales de salida de ALARMA.

El tiempo de funcionamiento de la alarma depende del tiempo de Preset Dwell que corresponde a la alarma y si AUTO está implicado.



PROG PRIORIDAD ALARMA

Este ajuste establece la prioridad de las 8 entradas de alarma, de tal manera que ALARMA funciona de acuerdo con la prioridad.

La prioridad predeterminada es ALARMA1, ALARMA2, ALARMA3, ALARMA4, ALARMA5, ALARMA6, ALARMA7, ALARMA8.

Si la alarma está trabajando al el mismo tiempo y la prioridad es igual, funcionará según la prioridad del valor por defecto. Cuando la ALARMA está trabajando, no funciona la detección de movimiento.

PROG ENT ALARMA

Este ajuste establece el tipo de alarma en "N.ABIERTO" (Normalmente abierto), a "N.CERRADO" (para Normalmente cerrado), o "APAGAR" dependiendo de las características del detector conectado.

PROG SAL ALARMA

Asigna las entradas de alarma a las 3 salidas de ALARMA.

PROG AUTO

Este menú señala lo que hacer en el tiempo de la entrada del ALARMA. Una vez que se dé una alarma, la cámara se moverá pronto a la posición de PRESET que corresponde a la alarma respectiva sigue como.

PRESET1~8 A ALARMA 1~8

PRESET9 A MOVIMIENTO

'Después CICLO TIEMPO en la posición de PRESET, RONDA o BARIDO estará en la acción según la configuración de PROG AUTO.

La configuración de APAGAR/1/2/3/MEDIO1/MEDIO2/LLENO/BARIDO1~4 está disponible.

APAGAR derechos no realizan RONDA o BARIDO después de que movió a FIJAR y cada menú tiene su propia función como sigue.

PATRÓN 1~3: Preajuste de acción de PATTRÓN,

MEDIO 1: Operación continua de RONDA1 + RONDA2

MEDIOS 2: Operación continua de RONDA2 + RONDA3

COMPLETO: Operación continua de todo el arriba

BARIDO 1~4: Explorar como fija

CONTROL SALIDA AUX

Esto establece el movimiento de salida de alarma (SAL ALARMA) para que continúe o actúe sólo cuando la alarma esté funcionando.

Si se establece como APAGAR, el movimiento de salida de alarma (SAL ALARMA) funcionará sólo cuando la alarma esté funcionando.

(Activa "BAJO"), pero si se establece como ACTIVAR, la salida de alarma (SAL ALARMA) siempre funcionará, independientemente de la alarma.

7. ALTRA PROG

P/T PROPORCIONAL

Esta funcion controla la velocidad de PAN/TILT de forma proporcional de la ampliacion de ZOOM durante la operacion manual de PAN/TILT. Si usted fija PROPORCIONAL P/T a ACTIVAR, la velocidad de PAN/TILT aumentara en el modo ZOOM WIDE y disminuira en el modo ZOOM TELE en la misma operacion manual.

P/T TURBO

Esta función dobla la velocidad del movimiento de PAN/TILT por la operación manual de PAN/TILT. La velocidad puede subir a 180°/seg(PAN).

AUTO CAL

Esta función se enciende o apaga Auto Calibración. SCC-C6407(P) tiene la función de Auto Calibración para mejorar la precisión del motor de LENTE y de PAN/TILT. Usted puede fijar a APAGAR/6H/12H/18H/24H. Sin la entrada de tecla del usuario por el tiempo señalado por el usuario, A.C. aparecerá en la pantalla mientras que inicializa LENTE y PAN/TILT.

D-FLIP

Cuando D-FLIP está apagado, el movimiento de TILT se extiende de 0° hasta el 90°.

Cuando D-FLIP está encendido, el movimiento de TILT se extiende de 0° a 180°.

Cuando D-FLIP está encendido, las imágenes reflejan verticalmente y horizontalmente en el área más allá de TILT 90°.

RESET CÁM

RESET CÁM borra todos los ajustes que se han hecho hasta el momento y restaura la configuración predeterminada de fábrica.

Aparece el mensaje "RESET CÁMARA?" cuando usted selecciona RESET CÁM.

Seleccione "CANCELAR" para regresar a la pantalla del menú de configuración o seleccione OK para restaurar la configuración predeterminada de fábrica.

✿ Tenga cuidado cuando efectúe la operación RESET CÁM, ya que ésta elimina todos valores de la configuración.

IDIOMA

Esta función selecciona una lengua para la configuración de MENÚ. Presione la tecla ARRIBA /ABAJO para elegir inglés, francés, alemán, español, o italiano, y la lengua seleccionada será aplicada a la pantalla completa.

CONTRASEÑA

Esta función selecciona o cancela la contraseña de la configuración de MENÚ. Presione [ENTER] en el estado de CONTRASEÑA ENCENDIDO, y la pantalla siguiente aparecerá para la configuración de contraseña.

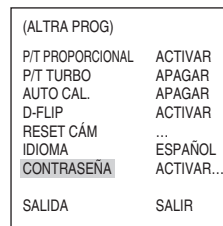

→
Preslone
[Entrar]



Presione la tecla ARRIBA /ABAJO /IZQUIERDO/ DERECHO para localizar el cursor en un número y presione [ENTER] para la configuración de la contraseña. Después de que usted acabe de entrar la contraseña de 4 dígitos y la segunda fila de la pantalla de la entrada de la CONTRASEÑA de 4 dígitos, entre la contraseña seleccionada otra vez para el reaseguro.

Si está correcto, el cursor se moverá a VUE.

Presione [ENTER] en VUE, y la contraseña seleccionada será ahorrada, volviendo a la OTRA pantalla FIJADA.

El password por defecto es 0123.

8. INFOR. SISTEMA

Este menú le permite comprobar la versión S/W, el protocolo de comunicación, la velocidad, y la dirección de SCC-C6407(P).

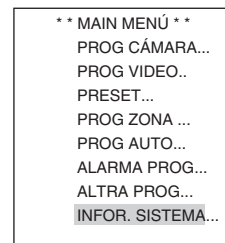

→
Preslone
[Entrar]



9. CLAVES CORTAS

El controlador SSC-1000 o SSC-2000 apoya las claves cortas siguientes.

Función		Clave
PROG CÁMARA...		
COLOR/ByN	COLOR	[PRESET] + [1] + [2] + [8] + [Enter]
COLOR/ByN	ByN	[PRESET] + [1] + [2] + [9] + [Enter]
COLOR/ByN	AUTO	[PRESET] + [1] + [3] + [0] + [Enter]
PROG VIDEO...		
DIAFRAGMA	WDR	[PRESET] + [1] + [3] + [1] + [Enter]
DIAFRAGMA	ALC	[PRESET] + [1] + [3] + [2] + [Enter]
MODO FOCO	UNOAF	[PRESET] + [1] + [3] + [5] + [Enter]
MODO FOCO	MF	[PRESET] + [1] + [3] + [4] + [Enter]
ALARMA PROG...		
CONTROL SALIDA AUX...		
SALIDA1	ACTIVAR	[PRESET] + [1] + [3] + [6] + [Enter]
ALIDA1	APAGAR	[PRESET] + [1] + [3] + [7] + [Enter]
ALIDA2	ACTIVAR	[PRESET] + [1] + [3] + [8] + [Enter]
ALIDA2	APAGAR	[PRESET] + [1] + [3] + [9] + [Enter]
ALIDA3	ACTIVAR	[PRESET] + [1] + [4] + [0] + [Enter]
ALIDA3	APAGAR	[PRESET] + [1] + [4] + [1] + [Enter]
ALTRA PROG...		
P/T PROPORCIONAL	ACTIVAR	[PRESET] + [1] + [4] + [2] + [Enter]
P/T PROPORCIONAL	APAGAR	[PRESET] + [1] + [4] + [3] + [Enter]
P/T TURBO	ACTIVAR	[PRESET] + [1] + [4] + [4] + [Enter]
P/T TURBO	APAGAR	[PRESET] + [1] + [4] + [5] + [Enter]
D-FLIP	ACTIVAR	[PRESET] + [1] + [4] + [6] + [Enter]
D-FLIP	APAGAR	[PRESET] + [1] + [4] + [7] + [Enter]
AUTO REPRODUC. *1)		[PRESET] + [1] + [4] + [8] + [Enter]
AUTO CAL.		[PRESET] + [1] + [4] + [9] + [Enter]
RESET CÁM		[PRESET] + [1] + [5] + [0] + [Enter]

Otras claves que el AUTO CAL y el AUTO REORIDUC., sobre la ejecución, serán aplicadas al proceso de la configuración de MENÚ.

* 1) El uso de AUTO REPROUC. estará disponible sólo cuando la función equivalente al AUTO REORIDUC, un sub menú del PROG AUTO se ha incorporado.

SCC-C6407(P) tiene dos ventiladores internos para prevenir el sobrecalentamiento. Si el ventilador no funciona, se mostrará el mensaje de abajo. En ese caso sustituir el ventilador.

- VENTILADOR CAMARA ERROR !

Este mensaje es mostrado cuando el ventilador que está conectado a la cámara SCC-C6407(P) no funciona.

- VENTILADOR ALARMA ERROR !

Este emensaje es mostrado cuando el ventilador que está localizado en la parte de abajo de SCC-C6407(P) no funciona correctamente.

Póngase en contacto con el Centro de Servicio de Samsung Electronics o con el distribuidor antes de sustituir el VENTILADOR.

Especificaciones de producto

SCC-C6407P

NO	ITEM	CONTENIDOS	OBSERVACIÓN
1	Tipo de producto	- WDR DOME combinando cámara y zoom	
2	Alimentación	- 24 VAC±10% (50Hz± 0.3Hz)	
3	Consumo	- 22W	
4	Tipo de transmisión	- SISTEMA DE COLOR ESTÁNDAR PAL	
5	Dispositivo de imagen	- 1/4 inch Exview HAD CCD compatible WDR	
6	Píxeles eficaces	- 752(H) x 582(V)	
7	Modo de exploración	- 625 líneas, 2:1 Entrelazado	
8	Frecuencia de línea de exploración	- Horizontal : 15, 625 Hz(INT) / 15, 625 Hz(L/L) - Vertical : 50Hz(INT) / 50 Hz(L/L)	
9	Modo en sincronización	- INT/LÍNEA BLOC	
10	Resolución	- 480 LINEAS	
11	S/N Ratio	- 50dB (CAG APAGAR)	
12	Mín iluminación	- COLOR : 0.18 Lux (SENS UP X4) 0.005 Lux (SENS UP X160) - ByN : 0.018 Lux (SENS UP X4) 0.0005 Lux (SENS UP X160)	
13	WDR	- X128	
14	Temperatura de color	- BA1/BA2/BM/MANUAL MODE (3200K, 5600K, R/B GAIN Regulable)	
15	Salida de señal	- VIDEO COMPUESTO 1.0 Vp-p 75 Ohms/BNC	
16	Lente	- zoom optico x32 - Longitud focal: 3.55 a 113 mm - Apertura F1.69 (Wide) F4.17 (Tele) - MOD(Distancia mínima del objeto): 2,5 m	
17	Función PAN	- Rango de Pan: 360° Giro continu - Velocidad PAN Preset 400° /seg máximo - Velocidad PAN Manual: 0.1° a 180°/seg (64 pasos)	
18	Función TILT	- Rango de TILT : 0° ~ 180° - Velocidad TILT Preset 200°/seg máximo - Velocidad TILT Manual : 0.1° a 90°/seg (64 pasos)	
19	CONTROL REMOTO	- Tele/Wide (ZUMBIDO), CERAC/LEJOS (FOCO), abrir/cerrar diafragma, pan/tilt, MEMU RS-485 MEDIO/ COMPLETO Duplex, RS-422	
20	ALARMA	- Entradas de Alarma: 8 IN (5 mA sink) - Salidas de Alarma: 3 salidas (Colector abierto : 2 DC24V 40mA Max, Relé : 1, NO, NC, COM 2A 30VDC, 0,5A 125VCA Máx)	
21	Temperatura de operación	- -10°C ~ +50°C	
22	Humedad de operación	- ~90%	
23	TAMAÑO	- DOMO: 147 mm diámetro - Exterior: 159.6 (diámetro) x 177 (H)mm	
24	Peso	- 1.7Kg	
25	Vidas de piezas principales	- anillos deslizantes - Ventilador	Rotado 10.000.000 veces 4.5 años

Atención

- El copyright del manual es propiedad de Samsung Electronics Co., Ltd.
- El manual no se podrá reproducir de forma electrónica, mecánica, por audio o por cualquier otro método sin la autorización de Samsung Electronics.
- Este manual se modificará dependiendo de las mejoras del producto.

Eliminación correcta de este producto (material eléctrico y electrónico de descarte)

(Aplicable en la Unión Europea y en países europeos con sistemas de recogida selectiva de residuos)

La presencia de esta marca en el producto o en el material informativo que lo acompaña, indica que al finalizar su vida útil no deberá eliminarse junto con otros residuos domésticos. Para evitar los posibles daños al medio ambiente o a la salud humana que representa la eliminación incontrolada de residuos, separe este producto de otros tipos de residuos y recíclelo correctamente para promover la reutilización sostenible de recursos materiales.

Los usuarios particulares pueden contactar con el establecimiento donde adquirieron el producto, o con las autoridades locales pertinentes, para informarse sobre cómo y dónde pueden llevarlo para que sea sometido a un reciclaje ecológico y seguro.

Los usuarios comerciales pueden contactar con su proveedor y consultar las condiciones del contrato de compra. Este producto no debe eliminarse mezclado con otros residuos comerciales.

